

4GXtream

ROUTER 4G

Nom réseau Wi-Fi : 4GXtream

Mot de passe Wi-Fi : 4GXtream

Adresse IP pour l'interface web :

<http://192.168.1.1> ou <http://4gxtream.lan>

Nom d'utilisateur interface web : admin

Mot de passe interface web : 4GXtream

Manuel d'installation & d'utilisation



1. Introduction

Félicitations pour l'achat de votre routeur 4GXtream. Ce produit est conçu pour une installation permanente à bord d'un bateau à voile ou à moteur. Le 4GXtream est composé des éléments suivants :

- Routeur/modem 4G Xtream
- 2 x antennes Wi-Fi internes
- 2x antennes LTE externes avec 7 m de câbles
- 1x antenne GPS
- 1x câble d'alimentation
- Manuelle d'installation

i Avant d'utiliser le 4GXtream, vous devez vous familiariser avec ce manuel d'installation et avec les manuels de tout autre équipement que vous souhaitez y connecter.

2. Avant de commencer

Le 4GXtream est configuré et contrôlé via son interface web intégrée. Pour y accéder, vous aurez besoin d'un appareil sans fil tel qu'un PC/Mac, une tablette ou un smartphone équipé d'un navigateur web tel que Chrome, Safari, Edge ou Firefox. Aucun pilote ou logiciel spécial n'est nécessaire pour configurer 4GXtream.

i Ne branchez pas le 4GXtream au port Ethernet de votre ordinateur lorsque celui-ci est entrain de s'allumer et assurez-vous que les antennes externes du 4GXtream sont toujours connectées avant de mettre le 4GXtream sous tension.

3. Installation

Le 4GXtream est conçu pour être monté sous le pont. Lorsque vous décidez du meilleur emplacement, un emplacement central est important pour offrir la meilleure réception Wi-Fi dans toutes les zones du bateau. Vous devez également tenir compte de la longueur du câble coaxial de 7 m des antennes externes, qui ne doit pas être prolongé. Il est préférable de placer l'unité 4GXtream dans la limite des 7 m des câbles d'antenne fournis, puis d'utiliser un répéteur WiFi si la réception Wi-Fi est mauvaise dans certaines zones du bateau.

Si la longueur du câble d'antenne 3G/4G est un problème, Digital Yacht peut fournir des câbles d'antenne de 10 m ou 20 m, mais ce sont des câbles LMR400 plus grands et plus chers (diamètre 10.5mm) qui doivent être achetés séparément.

Le câble d'alimentation peut être facilement étendu, tout comme les câbles Ethernet LAN/WAN.

3.1 Montage du 4GXtream

Le 4GXtream doit être installé à l'aide de vis M4 ou d'autres fixations adaptées à l'emplacement de montage. Il peut être monté dans n'importe quelle orientation, car les antennes Wi-Fi peuvent être tournées et pliées pour une meilleure réception, bien que nous recommandions de monter 4GXtream verticalement avec les antennes pointant vers le haut, pour éviter toute contrainte sur les câbles et pour s'assurer que toute humidité/condensation tombe loin des connecteurs.

Lorsque vous faites tourner les antennes Wi-Fi fournies, faites-les toujours tourner dans le sens des aiguilles d'une montre pour éviter de les desserrer. Veillez à laisser suffisamment d'espace autour du haut et du bas de l'appareil pour acheminer confortablement les câbles et pour les fixer de façon à ce que le poids des câbles ne soit pas uniquement supporté par les connecteurs.

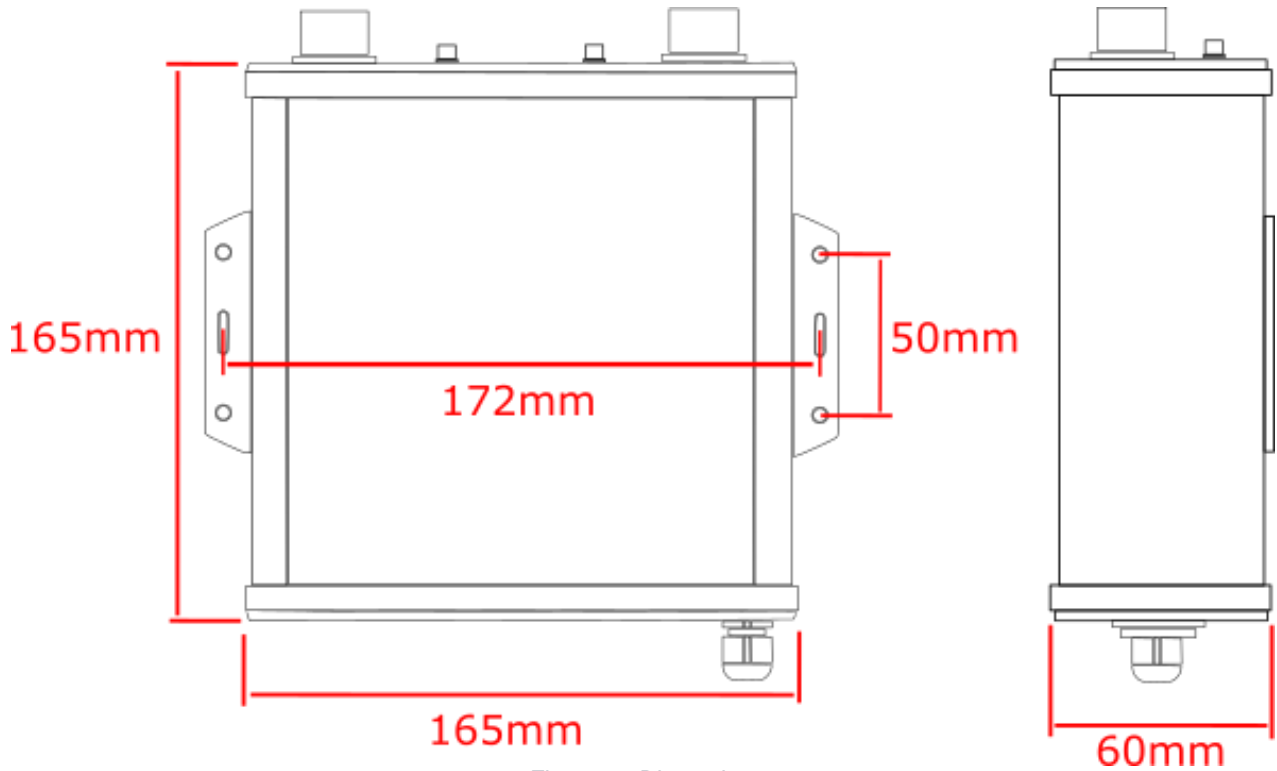

Figure 1 - Dimensions



Figure 2 - Connecteurs du 4G Xstream

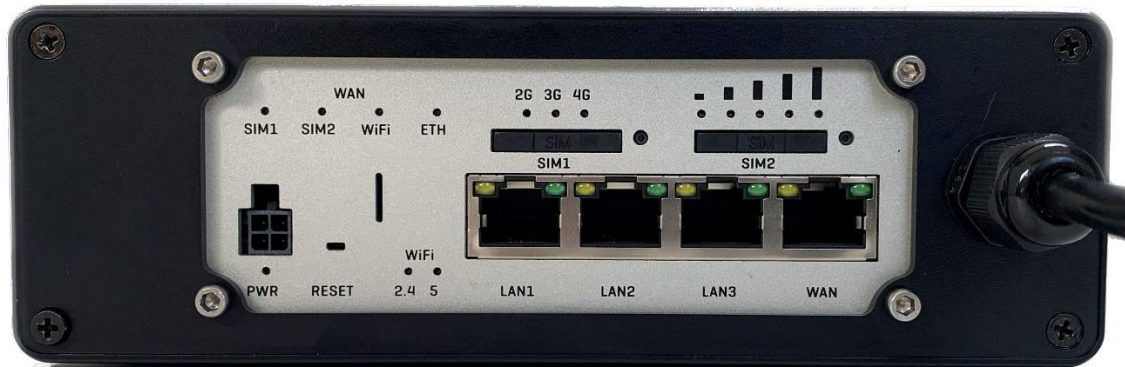

Figure 3 - Connecteurs réseau et Leds



3.2 Installation des antennes externes LTE

Le 4GXtream est fournie avec deux antennes LTE, deux supports d'antennes et deux câbles coaxiaux LMR200 de 7 m de long.

L'installation et l'emplacement des antennes LTE externes sont très importants pour une portée maximale, prenez donc votre temps pour trouver le meilleur emplacement pour ces deux antennes.

Les câbles LMR200 de 7 m ne doivent pas être prolongés et il est préférable de rapprocher le routeur/modem 4GXtream des antennes plutôt que de prolonger les câbles. Les signaux 3G/4G seront atténués de 0,3 dB par mètre de câble supplémentaire. Si vous devez utiliser un câble coaxial plus long, contactez Digital Yacht pour remplacer ces câbles par des câbles LMR400 plus épais de 10 ou 20 m.

Les deux antennes LTE doivent idéalement être installées à au moins 40 cm l'une de l'autre pour maximiser l'effet positif de la technologie MIMO utilisée par le 4GXtream. Il convient de noter qu'il n'y a pas de gains supplémentaires significatifs en éloignant davantage les antennes.

Évitez que les antennes ne soient bloquées par d'autres objets métalliques et ne les placez pas à proximité d'autres antennes d'émission comme les antennes VHF, HF ou SSB. Pour éviter que les transmissions LTE n'affectent d'autres appareils (GPS, TV, etc.), essayez de les installer à au moins 1 m des autres antennes.

Les antennes LTE externes ont un filetage de 1,25" et sont fournies avec deux supports. Ces supports, conçus pour être fixés à une plate-forme horizontale, conviennent à la plupart des installations, mais si vous souhaitez utiliser un autre type de support, comme ceux conçus pour les antennes VHF ou GPS, vous aurez besoin d'un adaptateur de filetage 1" x 14TPI à 1,25", disponible sur le site de Digital Yacht (référence : ZCELN280S).

Une fois que vous avez trouvé un emplacement approprié pour les deux antennes LTE externes, fixez les supports d'antennes, attachez les connecteurs de type N à la base de chaque antenne, puis acheminez les câbles LMR200 jusqu'au routeur/modem.

Vissez les connecteurs des deux câbles d'antenne LMR200 au 4GXtream - il importe peu de savoir quelle antenne LTE va à quel connecteur LTE.



3.3 Installation de l'antenne GPS

La 4GXtream possède un puissant récepteur GNSS (GPS+GLONASS+GAILEO), qui peut fournir la position. Il est également possible de configurer l'antenne pour envoyer les données de position vers l'interface NMEA 2000, mais cela n'est pas activé par défaut.

Une petite antenne GPS passive est fournie avec 3 m de câble. Elle est conçue pour un montage discret, à l'intérieur du bateau et doit être installée près d'une fenêtre ou à un endroit où il n'y a que de la fibre de verre entre l'antenne et le ciel.

Le connecteur SMA de l'antenne GPS doit être vissé sur le connecteur GPS du 4GXtream.





Pour les installations qui nécessitent une antenne GPS externe, Digital Yacht peut fournir l'antenne MA800 (référence X500.391) qui est livrée avec 10 m de câble et peut être montée à l'extérieur sur un support d'antenne VHF/GPS.

3.4 Alimentation électrique

Le 4GXtream est conçu pour fonctionner sur des navires dotés d'un système 12V ou 24V DC (tension d'entrée 9-30V DC). Il doit être câblé sur un circuit protégé par un fusible ou un disjoncteur de 1 Ampère et, s'il est connecté à un circuit d'ampérage supérieur, un fusible en ligne de 1A doit être utilisé pour protéger le 4GXtream.

Le 4GXtream est équipé d'un câble d'alimentation à deux fils, un rouge (+) et un noir (-). Faites très attention à la polarité des fils du 4GXtream, car une polarité inversée endommagera l'appareil.

Une fois connecté au système 12v/24v DC du navire, n'alimentez pas l'appareil mais continuez avec les étapes d'installation ci-dessous.

3.5 Connexions réseau

Le 4GXtream possède quatre connecteurs Ethernet RJ45 ; 3x LAN et 1x WAN.

Si vous souhaitez connecter des appareils filaires supplémentaires au réseau local (LAN) du 4GXtream, comme une smart TV, un ordinateur, un téléphone VOIP, etc., utilisez un câble réseau classique pour connecter les appareils à l'une des 3 prises LAN du 4GXtream.

Si vous souhaitez connecter une antenne booster WiFi, telle que l'antenne WL510 de Digital Yacht, afin d'accéder aux points d'accès sans fil des bars, marinas, etc., connectez l'antenne booster WiFi à l'aide d'un câble réseau normal à la prise WAN du 4GXtream. Le 4GXtream s'attend à recevoir automatiquement une adresse IP de l'antenne booster WiFi, par exemple avec l'antenne WiFi WL510, l'adresse IP sera 192.168.10.20

Grâce à l'interface web de l'appareil, il est possible de choisir si le 4GXtream utilise sa connexion 4G ou sa connexion WAN pour accéder à Internet. Ceci est abordé plus tard dans ce manuel.

3.6 Insertion d'une carte SIM 3G/4G

Pour se connecter à Internet, la 4GXtream doit être équipée d'une carte SIM 3G/4G enregistrée auprès d'un opérateur mobile valide. Il est possible d'utiliser n'importe quelle carte SIM mais la carte SIM doit avoir une taille standard (15 x 25 mm).

4GXtream possède deux lecteurs de cartes SIM et il est possible d'y insérer deux SIM de deux opérateurs différents. Vous pouvez définir des règles de changement de carte SIM pour décider quelle carte SIM sera privilégiée, par exemple en cas d'absence de réseau, de signal faible, de limite de données atteinte, etc.

Pour insérer une carte SIM (Fig. 4 ci-dessous), retirez l'outil d'extraction de la carte SIM (1) et appuyez doucement l'extrémité de l'outil dans le trou situé à droite du lecteur de carte SIM que vous souhaitez utiliser. Le plateau s'éjecte partiellement et vous pouvez alors le retirer complètement. Placez la carte SIM, avec la puce vers le haut, dans le plateau. Enfin, réinsérez le plateau SIM en vous assurant qu'il est correctement aligné avec la fente et qu'il entre droit et non en biais. N'oubliez pas de replacer l'outil d'extraction de la carte SIM dans son emplacement pour une utilisation ultérieure.

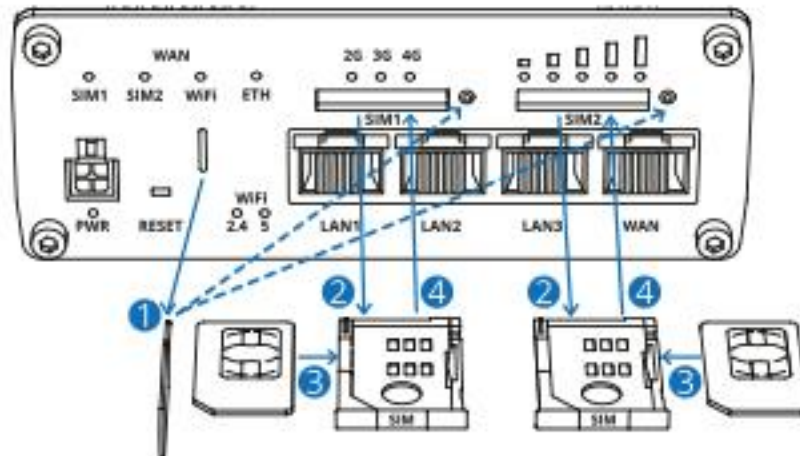

Figure 4

3.7 Connexion au réseau NMEA 2000

4GXtream possède une interface NMEA 2000 intégrée qui peut recevoir des données NMEA 2000 et peut les diffuser à travers son réseau WiFi. Plusieurs appareils peuvent recevoir ces données en établissant une connexion de données TCP avec leurs logiciels ou applications de navigation avec l'adresse IP = 192.168.1.1 et le port = 2000.

Le câble NMEA2000 intégré de 4GXtream possède un connecteur standard micro-mâle qui peut se connecter à un réseau NMEA2000 standard. Si vous créez un nouveau réseau NMEA2000, vous devriez considérer le kit de câblage NMEA2000 de Digital Yacht, qui fournit tous les câbles, connecteurs et terminateurs pour avoir un réseau NMEA 2000.

L'alimentation du réseau NMEA2000 est juste suffisante pour alimenter l'interface NMEA 2000 de 4GXtream (LEN = 1).

Si vous connectez 4GXtream à un réseau NMEA2000 non standard, vous devrez vous procurer un câble adaptateur approprié auprès du fabricant concerné :

- SeaTalkNG (Raymarine référence : A06045)
- Simnet (Simrad référence : 24006199)

Les phrases NMEA suivantes sont transmises via TCP, sous réserve que des données NMEA 2000 appropriées soient disponibles sur le réseau NMEA 2000 :

APB, DPT, HDG, MDA, MTW, MWV, RMB, RMC, ROT, RSA, VHW, VLW, VDM, VDO and XTE

Il est possible d'avoir un 4GXtream avec une interface NMEA 0183, veuillez contacter Digital Yacht pour plus de d'informations.

3.8 Mise sous tension

Vérifiez une nouvelle fois que toutes les connexions d'alimentation et d'Ethernet sont correctement effectuées, puis mettez l'appareil sous tension pour la première fois. Une série de voyants externes sur le 4GXtream s'allument pour indiquer l'état de l'unité, comme indiqué ci-dessous.....

LED WiFi

Les voyants de la bande WiFi sont situés au bas du panneau avant de l'appareil, à gauche des ports Ethernet. Elles indiquent si un point d'accès WiFi (AP) est actif sur une bande spécifique.



Etat	Description
2.4 LED allumée	Au moins un point d'accès de 2,4 GHz est en cours d'exécution.
2.4 LED éteinte	Aucun point d'accès de 2,4 GHz n'est en cours d'exécution.
5 LED allumée	Au moins un point d'accès de 5 GHz est en cours d'exécution.
5 LED éteinte	Aucun point d'accès de 5 GHz n'est en cours d'exécution.

LED WAN

Les voyants de type WAN sont situés en haut à droite du panneau avant. Elles indiquent quel type de connexion Internet est actuellement actif.

Etat	Description
LED SIM 1 allumée	Une connexion de données mobiles sur SIM1 est active.
LED SIM 1 éteinte	Une connexion de données mobiles sur SIM1 est inactive.
LED SIM 2 allumée	Une connexion de données mobiles sur SIM2 est active.
LED SIM 2 éteinte	Une connexion de données mobiles sur SIM2 est inactive.
LED WiFi allumée	Une connexion de données WiFi (WiFi WAN) est active.
LED WiFi éteinte	Une connexion de données WiFi (WiFi WAN) est inactive.
LED ETH allumée	Une connexion de données Ethernet (WAN câblé) est active.
LED ETH éteinte	Une connexion de données Ethernet (WAN câblé) est inactive.

LED port Ethernet

Deux voyants sont situés en haut de chaque port Ethernet. Elles fournissent des informations sur l'état actuel des ports Ethernet. Chaque port dispose de deux voyants :

Orange – Vitesse 10/100 Mbps

Green – Vitesse 1000 Mbps

Vous trouverez ci-dessous une explication du comportement des leds verte et orange.

Etat	Description
LED allumée	Une connexion de données sur le port est opérationnelle (câble branché, dispositif d'extrémité, aucune donnée n'est transférée).
LED éteinte	Aucune connexion de données sur le port n'est opérationnelle (pas de câble, câble défectueux ou dispositif final non visible pour une autre raison (comme une carte réseau endommagée)).
LED clignotante	La connexion est établie et les données sont transférées sur ce port.

LED du réseau mobile

Les voyants du réseau mobile sont situés près du lecteur de la carte SIM. Ils indiquent quel type de connexion Internet est actuellement active.

Action	Description
LED 3G allumée	L'appareil est connecté à un réseau 3G.
LED 4G allumée	L'appareil est connecté à un réseau 4G.



LED 3G clignote

L'appareil est connecté à un réseau 3G mais n'a pas reçu d'adresse IP.

LED 4G clignote

L'appareil est connecté à un réseau 4G mais n'a pas reçu d'adresse IP.

LED 3G et 4G clignent en même temps toutes les 500 ms. Aucune carte SIM ou mauvais code PIN

LED 3G et 4G s'allument et s'éteignent en séquence l'une après l'autre.

L'appareil tente de se connecter à un opérateur de réseau mobile.

LED d'indication de la force du signal mobile

Les voyants d'indication de la puissance du signal mobile sont situés près du lecteur de carte SIM. Le nombre de voyants allumés représente une valeur différente de l'intensité du signal mobile (RSSI) en dBm.

Nombre de leds allumées	Force du signal
0	≤ -111 dBm
1	-110 dBm à -97 dBm
2	-96 dBm à -82 dBm
3	-81 dBm à -67 dBm
4	-66 dBm à -52 dBm
5	≥ -51 dBm

Dans de nombreux cas, le 4GXtream sera installé derrière une cloison ou dans un casier, ce qui rendra difficile de voir les leds de l'appareil. Cependant, dans des circonstances normales, après la mise sous tension, le réseau sans fil (SSID) "4GXtream" devrait apparaître dans les 50 à 60 secondes.

Si, après 60 secondes, vous recherchez des réseaux WiFi avec votre smartphone, PC ou tablette et ne voyez pas "4GXtream", il sera nécessaire d'accéder à l'unité pour vérifier les leds et de contacter le service d'assistance de Digital Yacht par e-mail à aide@digitalyacht.fr

La prochaine partie explique comment configurer le 4GXtream.



4. Configuration

En supposant que votre tablette, PC ou smartphone voit le réseau "4GXtream", rejoignez-le en utilisant le mot de passe par défaut, indiqué ci-dessous. Une fois connecté, votre appareil devrait obtenir automatiquement une adresse IP.

Mot de passe du réseau WiFi = 4GXtream

De nombreux systèmes d'exploitation, y compris iOS et Android, indiqueront que le réseau n'a "Pas de connexion Internet". Ceci est parfaitement normal et indique que la connexion 3G/4G n'est pas encore configurée. Dès que la carte SIM est insérée et configurée, cet avertissement devrait disparaître.

Vous devez maintenant taper **http://4gxtream.lan** ou **http://192.168.1.1** dans la barre d'adresse de votre navigateur (Chrome, Safari, Firefox, etc.) et la page de connexion du 4GXtream va apparaître (voir ci-dessous). Veillez à utiliser le préfixe **http://**, sinon votre navigateur risque d'essayer d'effectuer une recherche sur le Web.

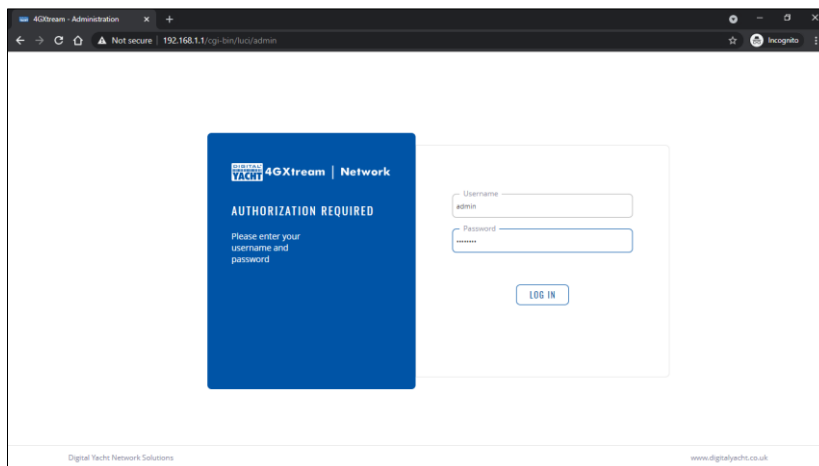

Maintenant que vous êtes sur l'interface du 4GXtream, le nom d'utilisateur est : **admin** et le mot de passe est : **4GXtream**

Une fois connecté, vous accédez à la page d'aperçu principale, comme indiqué ci-dessous.

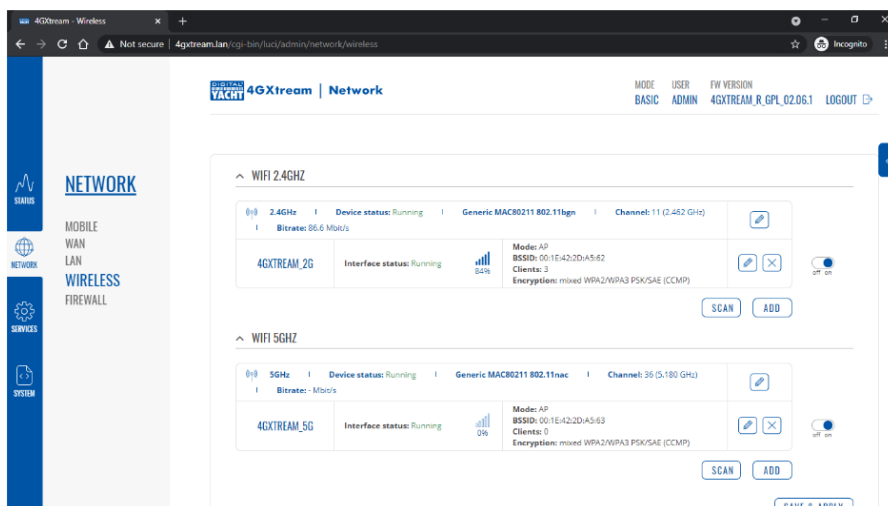



Cette page fournit un "tableau de bord" montrant l'état des connexions et des paramètres du réseau du 4GXtream. À partir de cette page, vous pouvez accéder à la barre de menu principale située sur le côté gauche de la page, qui vous conduira à divers menus.

Les paramètres par défaut du 4GXtream ont été soigneusement choisis pour fonctionner dans la plupart des situations et installations, généralement rencontrées sur les navires.

 Digital Yacht vous recommande fortement de ne pas modifier les paramètres sauf ceux qui sont spécifiquement mentionnés dans ce manuel. Nous ne pouvons pas prendre en charge ni garantir la réparation d'un 4GXtream qui tombe en panne à cause de mauvais paramètres.

Nous ne recommandons généralement pas de changer le mot de passe de l'interface de configuration du routeur, car il peut être difficile à réinitialiser en cas d'oubli. De plus, il ne peut être utilisé que par une personne connectée au réseau du 4GXtream. Ainsi, nous vous recommandons plutôt de changer le mot de passe du réseau WiFi du 4GXtream et que vous faites confiance aux personnes que vous autorisez à se connecter au réseau.

Si vous décidez de changer le mot de passe de l'interface du 4GXtream, assurez-vous d'enregistrer le nouveau mot de passe à un endroit où vous pourrez facilement vous y référer à l'avenir, car la réinitialisation implique une réinitialisation complète de l'appareil.

Les paramètres clés que tous les clients doivent changer sont les paramètres du réseau WiFi créé par le 4GXtream. Cela sécurise votre 4GXtream et garantit que seuls vous et les personnes que vous souhaitez connecter peuvent rejoindre le réseau du 4GXtream.

4.1 Modification des paramètres du réseau WiFi

Il est très important de "protéger" votre réseau WiFi, avec votre propre nom de réseau (SSID) et votre mot de passe. Cela garantit que seules les personnes à qui vous donnez les identifiants peuvent se connecter, empêchant ainsi d'autres personnes moins fiables de se connecter à votre réseau et d'utiliser votre connexion Internet.

Pour modifier le nom et le mot de passe par défaut du réseau de votre 4GXtream, connectez-vous à l'interface web et cliquez sur les options de menu Réseau>Sans fil (Network>Wireless), ce qui vous amènera à la page illustrée à la Fig 6 ci-dessus.

Comme vous pouvez le voir, 4GXtream crée un réseau WiFi de 2,4 GHz et de 5 GHz. Les deux réseaux WiFi sont activés par défaut et les appareils qui rejoignent l'un ou l'autre réseau sont reliés entre eux afin qu'ils se trouvent sur le même réseau local (LAN). Le réseau 5GHz offre une vitesse optimale, mais n'a pas une autant bonne portée que le réseau 2.4GHz.

Vous pouvez définir des SSID (noms de réseaux du WiFi) et des mots de passe différents pour les réseaux 2,4 GHz et 5 GHz. Nous vous recommandons d'inclure le chiffre 2 ou 5 dans le nom du réseau respectif, afin d'identifier le réseau 2,4GHz ou 5GHz. Pour modifier les paramètres du réseau, cliquez sur l'icône "Modifier" (crayon) dans la rangée du réseau 2.4GHz ou 5GHz.

Vous accédez alors à l'écran illustré ci-dessous, où vous pouvez saisir le SSID (nom du réseau sans fil) que vous souhaitez utiliser.

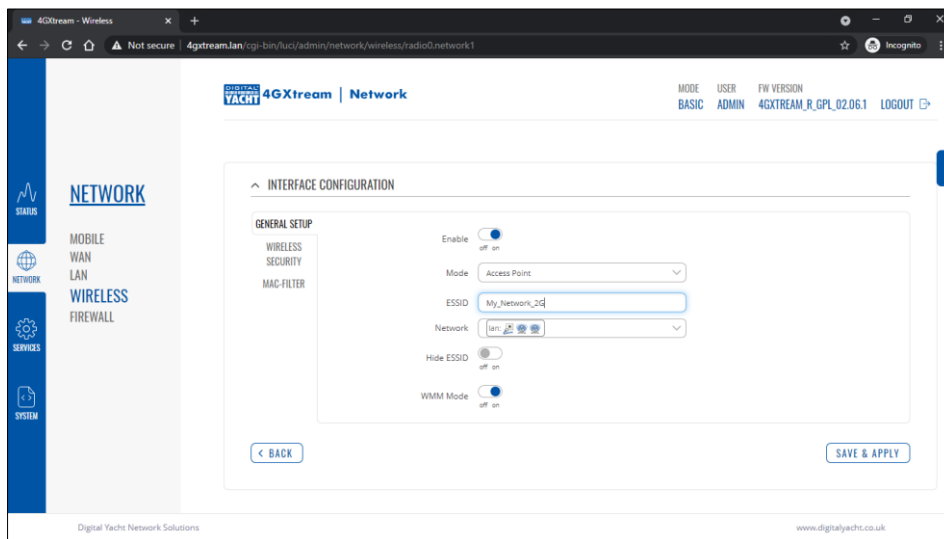

Lorsque vous choisissez des noms de réseau ou mot de passe, il est préférable d'éviter les espaces et les caractères spéciaux (tels que les apostrophes), sinon certains appareils ne pourront pas se connecter correctement. Au lieu d'utiliser un espace, utilisez le caractère de soulignement, par exemple, pour "Mon réseau", utilisez "Mon_réseau".

Une fois que vous avez modifié le SSID de votre réseau, ne cliquez pas sur "Enregistrer et appliquer". Cliquez sur l'option "Wireless Security" (Sécurité sans fil) et la page deviendra celle illustrée ci-dessous.

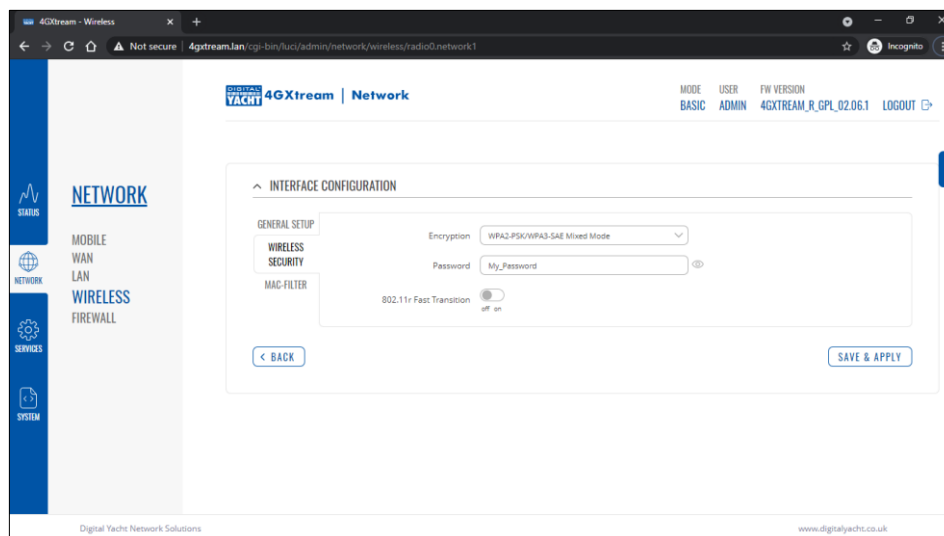

Le meilleur cryptage de mot de passe à utiliser est le "WPA2-PSK/WPA3-SAE Mixed Mode" par défaut et essayez d'utiliser un mot de passe fort avec au moins une majuscule et un mélange de chiffres et de lettres. Comme pour le SSID, il est préférable d'éviter les caractères spéciaux et les espaces.

Veillez à enregistrer les détails de votre mot de passe dans un endroit sûr mais facile d'accès, car la réinitialisation d'un mot de passe WiFi nécessite une connexion filaire au 4GXtream, ce qui n'est pas toujours facile ou pratique.

Une fois le nom de réseau et le mot de passe saisis, cliquez sur le bouton "Save & Apply" et le 4GXtream appliquera les nouveaux paramètres et redémarrera. En raison du changement de nom du réseau, votre tablette, PC ou smartphone sera déconnecté. Attendez que le nouveau nom du réseau WiFi apparaisse dans votre liste Wi-Fi (50-60 secondes) et connectez-vous à celui-ci en utilisant le nouveau mot de passe.



4.2 Sélection de la connexion Internet

Dans la plupart des installations, le 4GXtream se connectera à Internet grâce à une seule carte SIM. Cependant, si vous souhaitez ajouter une seconde carte SIM ou utiliser une antenne booster WiFi comme l'antenne WL510 de Digital Yacht (réf. ZDIGWL510), il est nécessaire de sélectionner la connexion à utiliser pour accéder à Internet. Pour ce faire, cliquez sur Réseau>WAN (Network>Wan) et vous verrez apparaître la page illustrée ci-dessous.

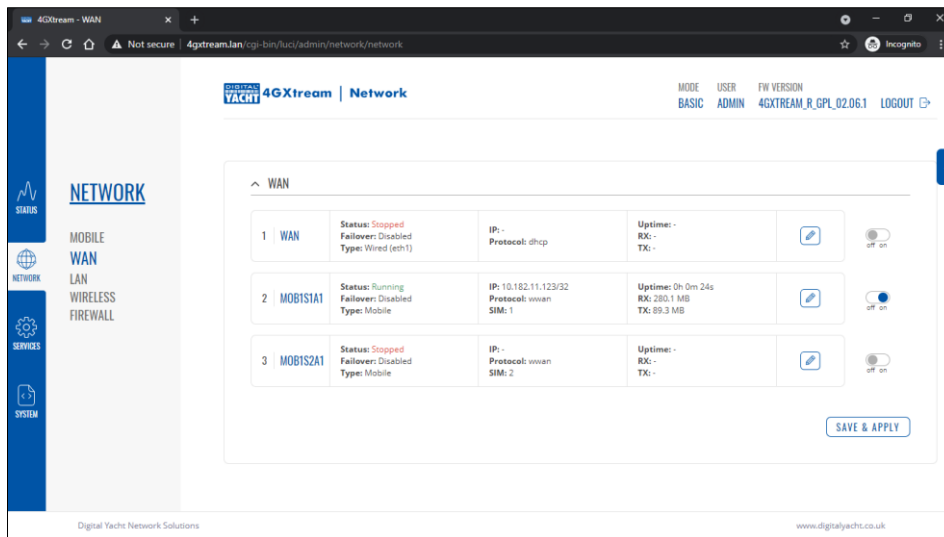

Vous pouvez alors activer l'interface que vous souhaitez utiliser pour la connexion Internet et désactiver les deux autres connexions si besoin. La connexion WAN est la prise WAN câblée sur le 4GXtream si vous avez par exemple une antenne WiFi booster WL510 c'est ainsi qu'elle sera connectée.

4.3 Code PIN

Nous recommandons toujours de désactiver le code PIN de la carte SIM que vous allez insérer dans le 4GXtream. Cependant, si votre carte SIM a un code PIN, alors il faut mettre le code PIN dans l'interface web du 4GXtream.

Veillez vous rendre dans Network > Mobile et dans les paramètres de la carte SIM, veuillez ajouter le code PIN de la carte SIM s'il y en a un comme montré dans la photo ci-dessous.

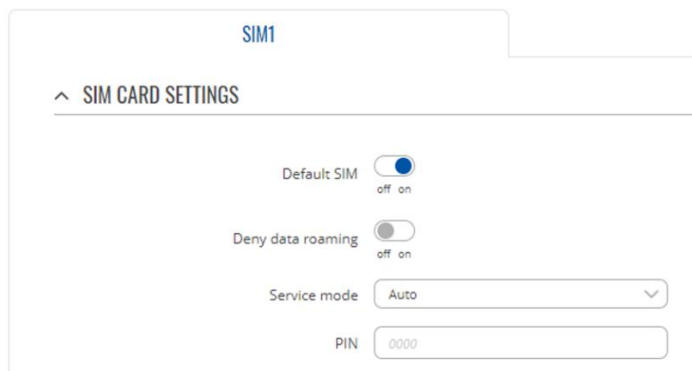



5. Fonctionnement normal

4GXtream créera toujours son propre réseau WiFi dans les 50 à 60 secondes suivant sa mise sous tension et n'importe quel appareil devrait pouvoir rechercher les réseaux WiFi du 4GXtream.

En supposant que vous vous trouviez dans la zone de couverture 3G/4G, tout appareil connecté au réseau WiFi du 4GXtream ou branché à l'une des prises LAN devrait pouvoir accéder à Internet. Si vous utilisez une carte SIM bloquée ou avec un forfait limité, assurez-vous que vous n'avez pas épuisé votre allocation de données et surtout que votre carte SIM est activée.

Pour vérifier que vous disposez d'une bonne connexion de données 4G, allez à la page principale Status>Overview et regardez le panneau "Internal Modem" et vous pourrez voir si la carte SIM est connectée et la puissance du signal.

Dans le panneau MOB1S1A1, qui correspond à l'état de la carte SIM1, une adresse IP devrait être affichée, c'est-à-dire l'adresse IP que le 4GXtream a reçue du réseau mobile.

Si la puissance du signal est bonne, que la connexion de données indique "Connecté" et que vous avez une adresse IP, vous devriez être connecté et pouvoir naviguer sur Internet, recevoir des e-mails, regarder des films en streaming, etc.

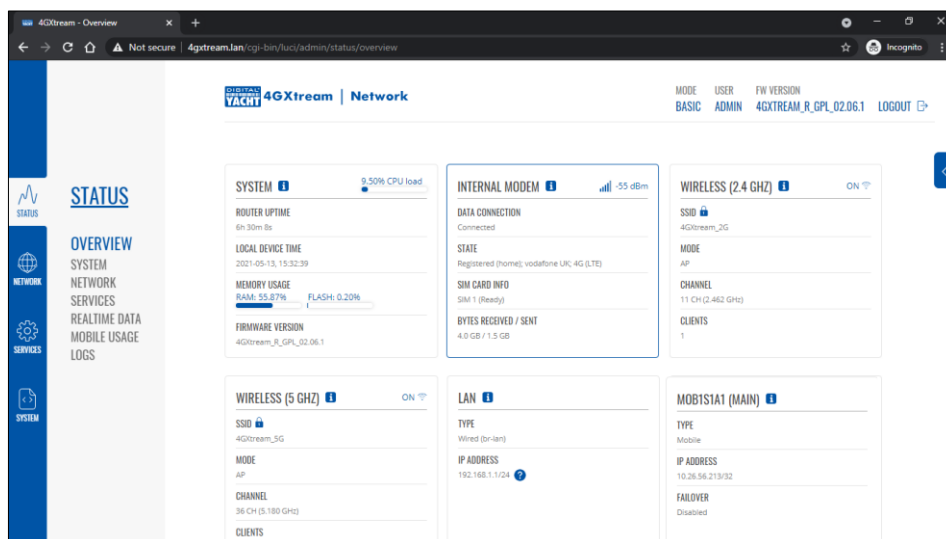



Il est parfois utile de savoir quels appareils sont sur le réseau et quelle est leur adresse IP. Vous pouvez afficher une liste de tous les appareils qui ont reçu une adresse IP du 4GXtream.

Pour accéder à la liste des clients du réseau WiFi du 4GXtream, allez sur Status>Network>LAN et vous verrez la page illustrée ci-dessous.

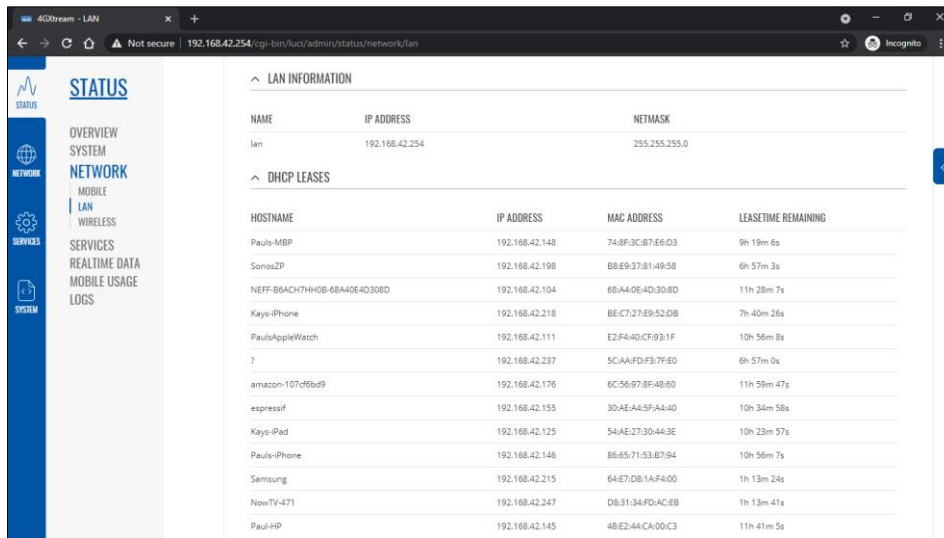

Si vous voulez surveiller les performances du 4GXtream en temps réel, allez sur État>Données (Status>Realtime Data>Traffic) et vous verrez la page illustrée ci-dessous ou si vous voulez surveiller la quantité de données que vous utilisez, allez sur État>Utilisation mobile.

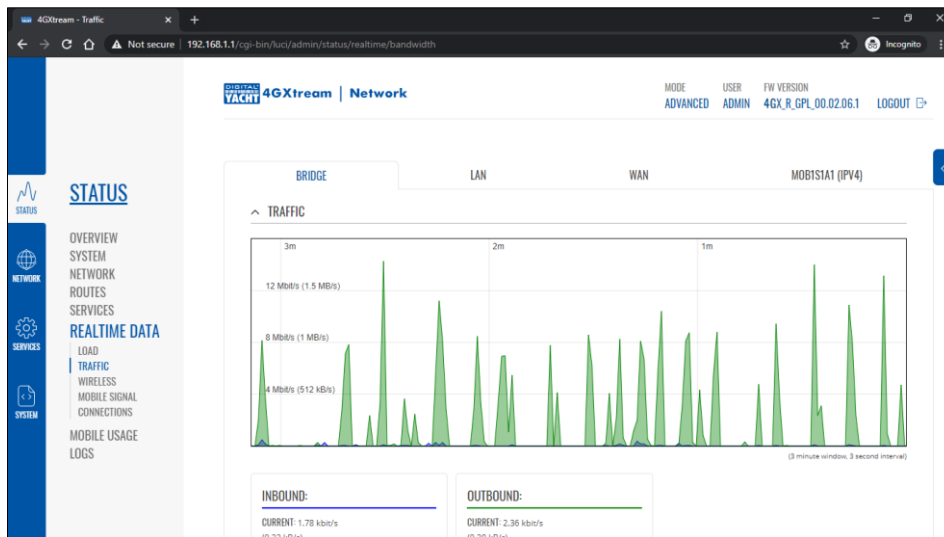

Pour recevoir les données de navigation NMEA sur votre application ou logiciel de navigation, il faut que vous configuriez votre logiciel/application et que vous choisissiez le protocole TCP, l'IP : 192.168.1.1 et le port : 2000

Nous avons une base de données sur notre site qui explique comment configurer les applications et logiciels de navigation.