

CHAIN COUNTER

QNC CHC



FR Page 3 MANUEL D'INSTALLATION ET D'EMPLOI

COMPTEUR DE CHAÎNE QNC CHC

DE Pag. 21 INSTALLATIONS- UND BENUTZERHANDBUCH

KETTENZÄHLER QNC CHC

ES Pág 39 MANUAL DE INSTALACIÓN Y USO

CUENTA CADENA QNC CHC



TABLE DES MATIÈRES

1 - INFORMATIONS CONCERNANT LE PRODUIT	Page 4
1.0 - Informations concernant le produit	Page 4
1.1 - Caractéristiques principales	Page 4
1.2 - Notes importantes.....	Page 4
1.3 - Précautions pour la sécurité et l'utilisation	Page 4
1.4 - Contenu de l'emballage.....	Page 5
2 - INSTALLATION	Page 5
2.0 - Informations d'ordre général	Page 5
2.1 - Installation de l'aimant	Page 6
2.2 - Installation du capteur.....	Page 6
2.3 - Installation de l'appareil	Page 6
2.4 - Connexion électrique	Page 9
2.5 - Exemple de connexion d'un seul appareil.....	Page 10
2.6 - Connexion de plusieurs appareils au même réseau CAN	Page 10
2.7 - Exemple de connexion de deux appareils	Page 11
2.8 - Composants d'un réseau CHC CAN bus	Page 12
3 - FONCTIONNEMENT DE L'APPAREIL	Page 13
3.0 - Fonctionnement de l'appareil	Page 13
3.1 - Aperçu du QNC CHC	Page 13
3.2 - Description de l'interface utilisateur	Page 13
3.3 - Premier démarrage.....	Page 13
3.4 - Page-écran principale.....	Page 14
3.5 - Déverrouillage/verrouillage des touches	Page 14
3.6 - Actionnement électrique du guindeau.....	Page 15
3.7 - Accès au menu icônes.....	Page 15
3.8 - Menu.....	Page 15
3.9 - Description du menu icônes.....	Page 16
4 - CONFIGURATION.....	Page 17
4.0 - Configuration de base de l'appareil	Page 17
4.1 - Sélection de l'unité de mesure.....	Page 17
4.2 - Calibrage.....	Page 18
4.3 - Sortie du menu icônes.....	Page 18
4.4 - Sleep mode.....	Page 19
4.5 - Mesure de la circonférence du barbotin.....	Page 19
5 - ENTRETIEN	Page 20
6 - CARACTÉRISTIQUES TECHNIQUES	Page 20



1.0 - Informations concernant le produit

L'appareil QNC CHC permet d'actionner le guindeau pour hisser ou descendre l'ancre, en fournissant la mesure de la chaîne abaissée.

1.1 - Caractéristiques principales

- Façade en verre.
- Écran graphique couleur IPS 3,5" à haute luminosité.
- Touches de fonction capacitives.
- Profil extrêmement bas.
- Interface utilisateur multilingue.
- Fonction de verrouillage automatique des touches.
- Fonction de descente automatique.
- Fonction d'alarme pendant la montée.
- Gestion des guindeaux avec chute libre automatique.
- Fonctionnalité de récupération de l'ancre en cas de défaillance du capteur.
- Affichage de la mesure de la chaîne abaissée en mètres, pieds et brasses.
- Affichage de la chaîne restante à bord.
- Interface de communication CAN bus pour le transfert de données.
- Alimentation électrique 12/24 Vcc.
- Fonctionnement dans une large gamme de températures ambiantes.
- Degré de protection IP67.

1.2 - Notes importantes

 **LIRE ATTENTIVEMENT AVANT D'INSTALLER ET DE BRANCHER L'APPAREIL. EN CAS DE DOUTE, CONTACTER LE REVENDEUR OU LE SERVICE CLIENTS QUICK®.**

 En cas de discordances ou d'erreurs éventuelles entre la traduction et le texte original en italien, se référer au texte italien ou anglais.

 Ce dispositif a été conçu et réalisé pour être utilisé sur des embarcations de plaisance. Tout autre emploi est interdit sans autorisation écrite de la société Quick®.

Quick® SPA se réserve le droit d'apporter des modifications aux caractéristiques techniques de l'appareil et au contenu de ce manuel sans aucun préavis.

Le compteur de chaîne Quick® a été conçu et fabriqué aux fins décrites dans ce manuel d'emploi. La société Quick® décline toute responsabilité pour les dommages directs ou indirects causés par une mauvaise utilisation de l'appareil, une installation incorrecte ou d'éventuelles erreurs dans ce manuel.

L'ALTÉRATION DU COMPTEUR DE CHAÎNE PAR DU PERSONNEL NON AUTORISÉ ENTRAÎNE L'ANNULATION DE LA GARANTIE.

1.3 - Précautions pour la sécurité et l'utilisation

Avant d'installer l'appareil, il est recommandé de se référer aux notes ci-dessous :

- Le panneau avant de l'appareil étant en verre, ne pas exercer de force excessive sur sa surface et éviter de le soumettre à des chocs violents. Si le verre semble fissuré ou endommagé, ne pas toucher le panneau avant pour éviter toute blessure.
- Ne pas toucher la surface de l'appareil avec des objets pointus pour éviter de l'endommager.
- Si les touches capacitives sont pressées avec le bout du doigt, l'appareil risque de ne pas répondre correctement.
- Il est recommandé d'activer le verrouillage des touches après l'utilisation de l'appareil afin d'éviter toute activation non désirée.
- Le port de gants peut entraîner un mauvais fonctionnement des touches capacitives.
- En présence de gouttes d'eau sur le panneau avant ou en cas de contact des touches capacitives avec des mains mouillées, l'appareil risque de ne pas répondre correctement.
- Lorsque l'appareil est sous tension, pendant le nettoyage ou si le panneau avant est mouillé, une activation involontaire des touches capacitives peut se produire.



1.4 - Contenu de l'emballage



Compteur de chaîne QNC CHC



Couvercle de protection



Kit capteur compteur de chaîne



Vis de fixation



Joint



Câble d'alimentation et E/S 0,5 m

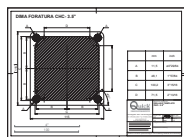

Gabarit de perçage

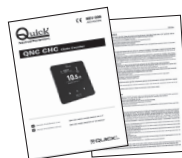

Manuel d'installation et d'emploi
Conditions de garantie



2 - INSTALLATION

2.0 - Informations d'ordre général

Guindeaux Quick®

Tous les guindeaux Quick® sont équipés de série d'un capteur de rotation à utiliser avec le compteur de chaîne QNC CHC.

Autres guindeaux

Pour pouvoir mesurer la longueur de la chaîne abaissée, le compteur de chaîne doit compter le nombre de tours de l'engrenage qui déplace la chaîne (barbotin).

Le kit capteur de rotation, fourni avec l'appareil, se compose d'un aimant cylindrique, d'un capteur de proximité et de deux adaptateurs en plastique pour le montage du capteur. L'aimant doit être relié au barbotin tandis que le capteur de proximité doit être placé à la base du guindeau. Une procédure d'installation typique est décrite ci-dessous. Il n'est pas possible de décrire une procédure applicable à tous les types de guindeaux. Adapter cette procédure en fonction de ses besoins.

Exemples d'installation du capteur de rotation

Guindeau à axe vertical

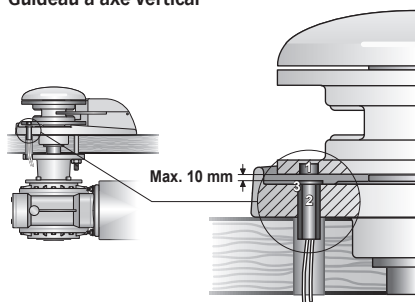

Guindeau à axe horizontal

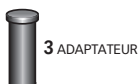
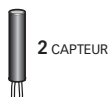
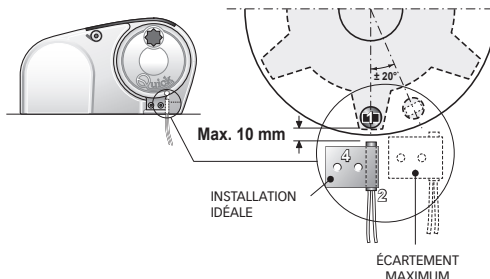



2.1 - Montage de l'aimant

Démonter le barbotin du guindeau (se référer au manuel d'emploi du guindeau). Déterminer la position la plus adéquate pour loger l'aimant en fonction des critères suivants :

- Le logement doit être réalisé dans une zone non affectée par le passage de la chaîne (zones externes).
- Le logement doit être réalisé de préférence dans la zone où le barbotin est plus épais (afin de ne pas affaiblir sa structure).
- Dans le cas d'un guindeau à axe horizontal, placer le logement près du bord du barbotin.
- Dans le cas d'un guindeau à axe vertical, s'assurer que le capteur peut être installé sur la base au niveau de la circonférence « tracée » par l'aimant.
- L'aimant peut dépasser du barbotin ; s'assurer qu'il n'entre pas en collision avec la base ou le capteur.
- La distance entre l'aimant et le capteur doit être aussi courte que possible.

Une fois le logement réalisé, coller l'aimant dedans ; veiller à ce que la colle puisse recouvrir la partie de l'aimant qui reste visible. Utiliser un adhésif adapté aux matériaux métalliques, résistant à un environnement salin et capable de supporter des températures allant de -30 à +80 °C ; en général, certains adhésifs époxy à deux composants répondent à ces exigences.

Plusieurs aimants peuvent être installés sur le même barbotin pour augmenter la précision de lecture de l'appareil (non en dotation). Positionner les aimants sur la même circonférence et à égale distance les uns des autres.

2.2 - Montage du capteur

Déterminer la position la plus appropriée pour le montage du capteur à la base. La procédure doit être effectuée en suivant les instructions ci-dessous :

- Le capteur doit être positionné dans une zone non affectée par le passage de la chaîne.
- Si des trous sont percés dans la base, veiller à ce qu'ils ne nuisent pas à sa fonctionnalité, n'affaiblissent pas sa structure ou ne provoquent pas la fuite de lubrifiant (guindeaux avec engrenages à bain d'huile).
- Dans le cas d'un guindeau à axe vertical, vérifier que le capteur est positionné sur la base au niveau de la circonférence « tracée » par l'aimant.
- La distance entre l'aimant et le capteur doit être aussi courte que possible.

Utiliser les adaptateurs en plastique fournis pour fixer le capteur. Protéger les câbles du capteur contre toute abrasion en utilisant des gaines adéquates.

Une fois l'installation terminée, contrôler le fonctionnement correct du capteur de rotation en positionnant le barbotin de manière à ce que l'aimant soit aligné avec le capteur. Dans cette position, vérifier la continuité électrique entre les deux câbles du capteur.

Si l'on éloigne l'aimant du capteur, le courant ne doit plus passer.

2.3 - Installation de l'appareil

Une procédure d'installation typique est décrite ci-dessous.

Il est impossible de décrire une procédure qui soit applicable à toutes les situations.

Adapter cette procédure en fonction de ses besoins.

Déterminer la position la plus adéquate pour réaliser le logement de l'appareil et suivre les instructions ci-dessous :

- L'appareil doit être placé de manière à pouvoir être utilisé et/ou vu facilement par l'opérateur.
- IL EST important que la surface sur laquelle est fixée la commande soit lisse et plate.
- Le serrage des 4 écrous sur une surface courbe pourrait causer des dommages mécaniques à la base de l'appareil et compromettre l'étanchéité du joint.
- Un serrage excessif des 4 écrous peut endommager l'appareil.
- L'espace derrière la position choisie doit être suffisant pour accueillir l'arrière de l'appareil et les connecteurs du câble d'alimentation et de l'interface de données CAN bus (en option).
- Faire particulièrement attention en perçant des trous dans des panneaux ou des parties de l'embarcation. Ces opérations ne doivent pas affaiblir ou provoquer la rupture de la structure de l'embarcation.

2.3 - Installation de l'appareil

Le compteur de chaîne est conforme aux normes CEM (compatibilité électromagnétique), mais une installation correcte est nécessaire pour ne pas compromettre ses propres performances et celles des appareils voisins.

Pour cette raison, l'appareil doit se trouver à une distance minimale de :

- 25 cm du compas.
- 50 cm de tout appareil de réception radio.
- 1 m de tout appareil de transmission radio (sauf SSB).
- 2 m de tout appareil de transmission radio SSB.
- 2 m de la trajectoire du faisceau radar.

Après avoir sélectionné la position de l'appareil, procéder comme suit :

- Fixer la feuille du gabarit de perçage sur la surface à l'aide du ruban adhésif.
- **(Fig. 1)** réaliser les 4 trous pour les bagues à l'aide d'un foret de Ø 11,5 mm.
- **(Fig. 2)** réaliser l'ouverture centrale avec un outil approprié en suivant les indications du gabarit.
- Retirer le gabarit et les éventuelles bavures des trous.

⚠ ATTENTION : une coupe imprécise peut compromettre l'étanchéité du joint entre l'appareil et le panneau.

Fig. 1

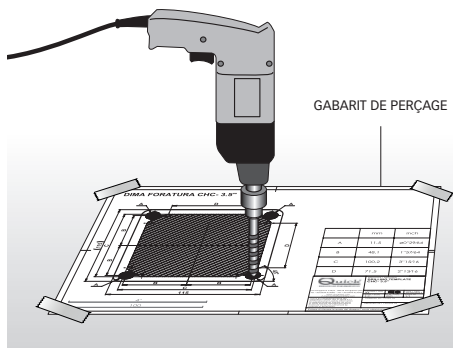
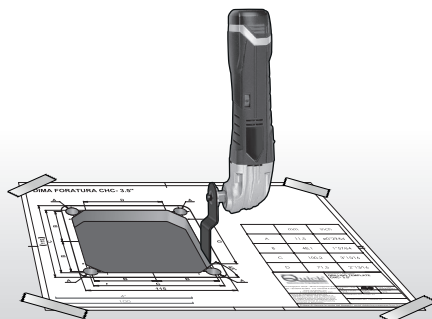
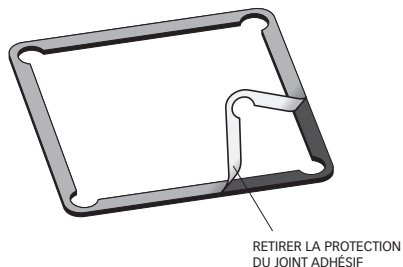

Fig. 2



- **(Fig. 3)** Détacher le papier de protection du joint adhésif.

Fig. 3



ATTENTION

Il est recommandé de ne pas appliquer le joint à des températures inférieures à 18 °C.

suite de l'installation de l'appareil ➡

2.3 - Installation de l'appareil

- (Fig. 4) Insérer le joint avec le côté adhésif vers le haut et l'appliquer à l'appareil. Visser les 4 goujons aux bagues de fixation.
- (Fig. 5) Insérer l'appareil dans son logement. Par le dessous du panneau, insérer 4 rondelles façonnées et 4 rondelles Grower sur les goujons, et serrer les 4 écrous.

Fig. 4

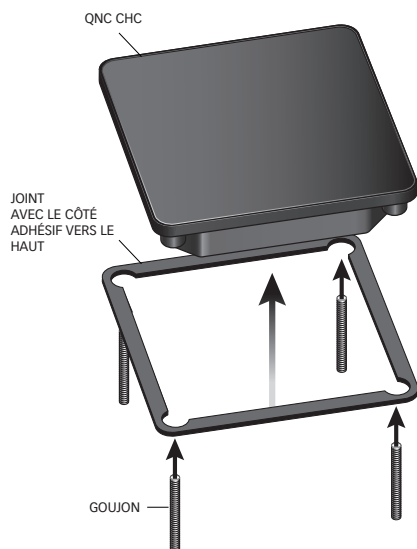
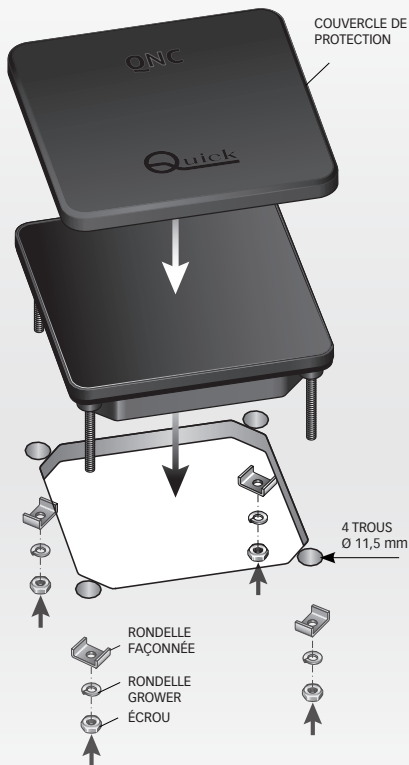
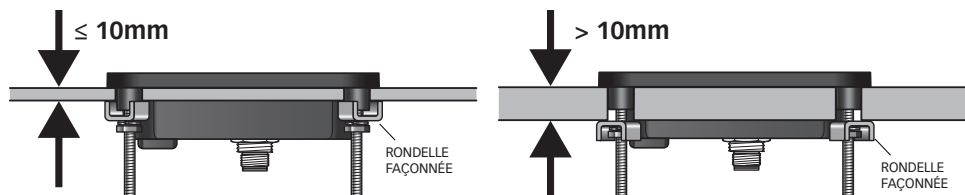

Fig. 5



- ☞ Si l'épaisseur du pont est inférieure ou égale à 10 mm, les rondelles façonnées doivent être insérées avec les languettes tournées vers le haut. Si l'épaisseur est supérieure à 10 mm, les rondelles façonnées doivent être insérées avec les languettes tournées vers le bas.



- ☞ Une fois l'installation complétée, retirer le film de protection transparent de la surface de l'appareil.

2.4 - Connexion électrique

Le compteur de chaîne est conforme aux normes CEM (compatibilité électromagnétique), mais une installation correcte est nécessaire pour ne pas compromettre ses propres performances et celles des appareils voisins.

Pour cette raison, les câbles de l'appareil doivent se trouver à une distance minimum de :

- 1 m des câbles transportant des signaux radio (sauf des appareils de transmission radio SSB).
- 2 m des câbles transportant des signaux radio d'appareils de transmission radio SSB.

Suivre les instructions ci-dessous pour effectuer le branchement électrique de l'appareil :

- Ne mettre le compteur de chaîne sous tension qu'après avoir effectué toutes les connexions électriques et vérifié leur exactitude.
- Insérer un interrupteur pour allumer et éteindre l'appareil ; positionner l'interrupteur de façon à ce qu'il soit facilement accessible au cas où il serait nécessaire d'éteindre l'appareil pour éviter des situations dangereuses.
- Insérer un fusible rapide (4A) sur la ligne d'alimentation de l'appareil.
- La section des câbles d'alimentation de l'appareil et de commande des télérupteurs doit être dimensionnée selon leur longueur.
- Ne jamais utiliser le courant provenant des batteries des moteurs pour alimenter l'appareil.
- La longueur maximale des rallonges CAN ne doit pas dépasser 100 mètres.
- Dans le système électrique de l'embarcation, prévoir la possibilité de commander le guindeau par des commandes auxiliaires.
- Insérer le connecteur M12 mâle du câble d'alimentation dans le connecteur M12 femelle de l'appareil (fig. 6).
- Visser l'écrou annulaire jusqu'à ce qu'il soit complètement serré (fig. 7).

Fig. 6

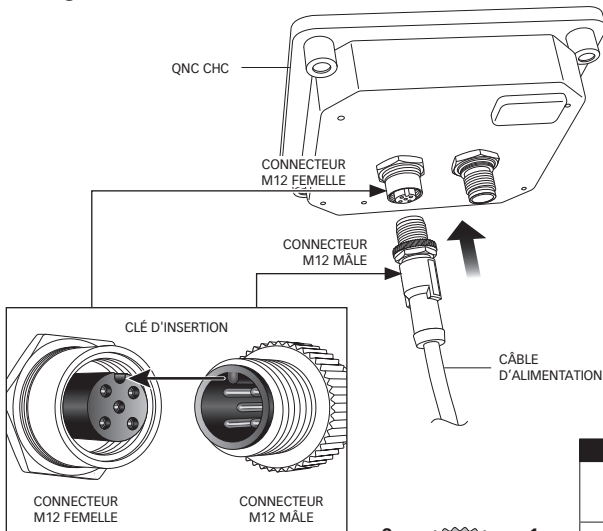

Exemple de connexion

Au moment d'insérer le connecteur M12, faire attention à la clé d'insertion.

Une fois inséré, visser l'écrou annulaire jusqu'à ce qu'il soit complètement serré.

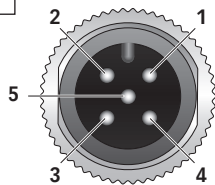

VUE FRONTALE CONNECTEUR CÂBLE D'ALIMENTATION ET E/S

Fig. 7

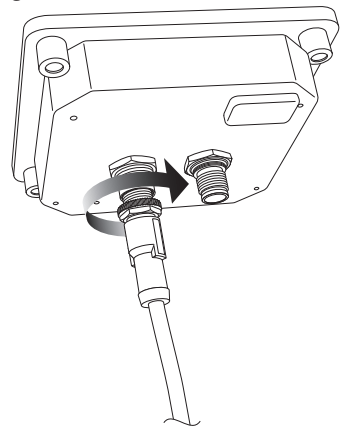

CÂBLE D'ALIMENTATION ET E/S



CHC3 PWC 005 CÂBLE D'ALIMENTATION E/S 0,5M

BROCHE	CONNECTEUR M12 MÂLE	COULEUR DU CÂBLE
1	DOWN	NOIR
2	+ BATT	MARRON
3	- BATT	VERT
4	UP	BLEU
5	CAPTEUR	BLANC

2.5 - Exemple de connexion d'un seul appareil

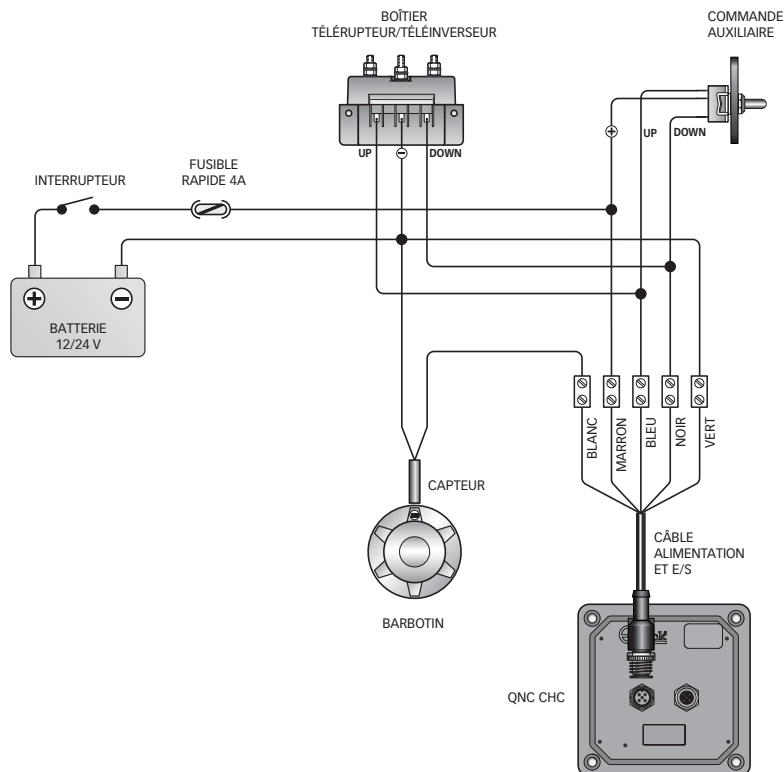

2.6 - Connexion de plusieurs appareils au même réseau CAN

Le compteur de chaîne est équipé d'une interface de données CAN bus avec laquelle plusieurs appareils peuvent être connectés ensemble pour échanger des informations (réseau CAN).

La structure du réseau est du type MASTER/SLAVE, c'est-à-dire qu'il existe un seul appareil principal (MASTER) et tous les autres sont des appareils secondaires (SLAVE).

Le réseau doit impérativement comporter un seul appareil MASTER.

La tâche de l'appareil MASTER est d'aligner la mesure de la chaîne abaissée et les paramètres de fonctionnement de tous les appareils SLAVE.

Le MASTER, par conséquent, est pris comme référence par tous les appareils SLAVE.

Si un paramètre est modifié dans un menu d'un appareil SLAVE, la modification est en fait effectuée sur le MASTER, qui mettra automatiquement à jour tous les appareils SLAVE (à l'exception des réglages personnels contenant des paramètres et des fonctions spécifiques à chaque compteur de chaîne qui ne sont pas partagés en réseau avec les autres appareils).

En cas de dysfonctionnement du MASTER, il est possible de configurer l'un des appareils SLAVE comme MASTER.

Avant d'utiliser les appareils sur le réseau CAN, vérifiez les réglages MASTER et SLAVE de tous les appareils et le bon fonctionnement du réseau.





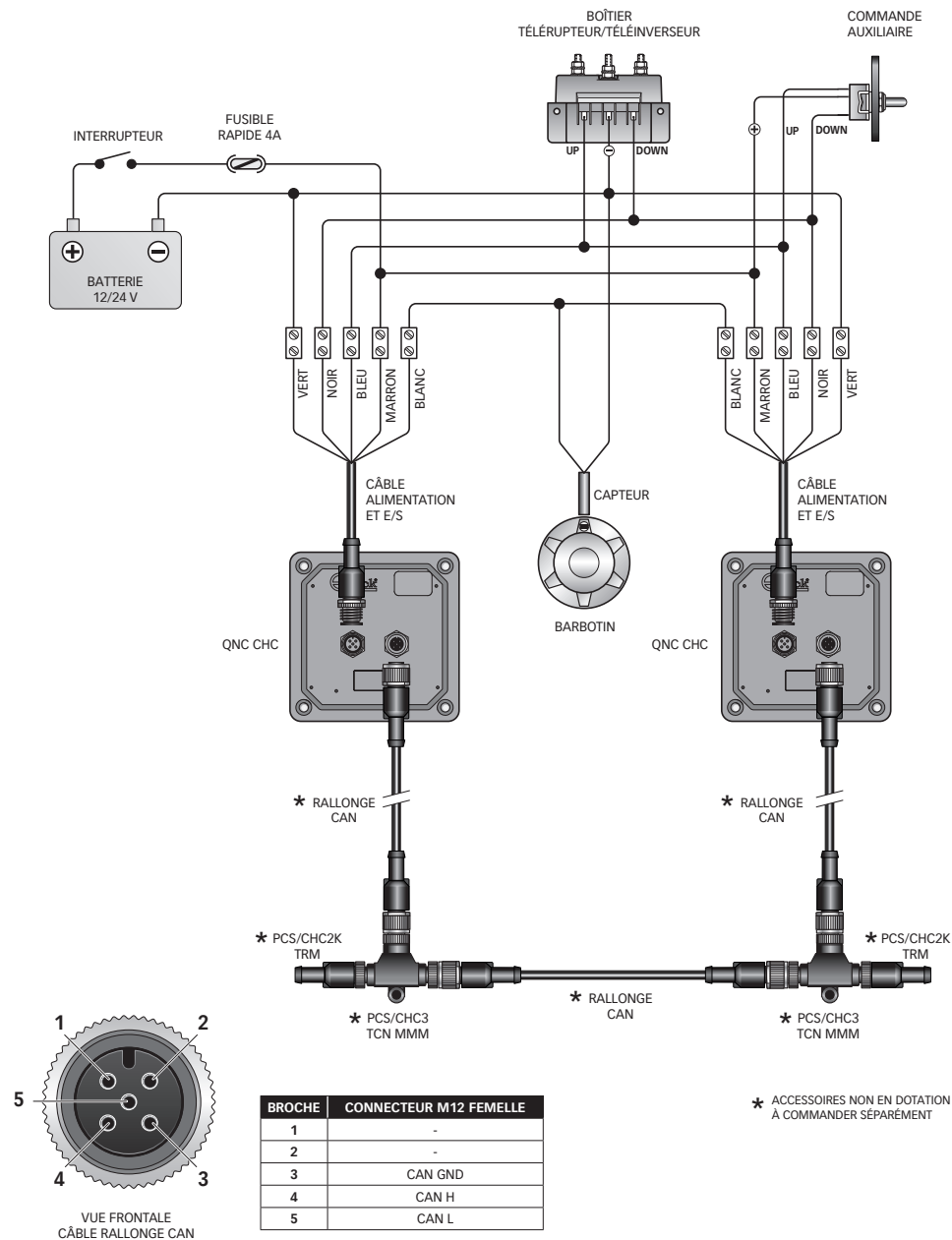

2.7 - Exemple de connexion de deux appareils





2.8 - Composants d'un réseau CHC CAN bus

JONCTION À 3 VOIES M-M-M	
	
RÉFÉRENCE	DESCRIPTION
FCPCHTCNMMM0A00	PCS/CHC3 TCN MMM CONNECTEUR T CAN M-M-M
JONCTION À 3 VOIES M-M-F	
	
FCPCHTCNFMM0A00	PCS/CHC3 TCN FMM CONNECTEUR T CAN F-M-M
JONCTION À 2 VOIES M-M	
	
FCPCHMMJMM0A00	PCS/CHC3 MMJ JONCTION CAN M-M
TERMINATEUR DE RÉSEAU	
	
FCPCHTRM0000A00	PCS/CHC2K TRM TERMINATEUR CAN

CÂBLE DE DORSALE/DÉRIVATION	
	
RÉFÉRENCE	DESCRIPTION
FCPCHEX00500A00	PCS/CHC3 EX005 RALLONGE CAN 0,5M
FCPCHEX01000A00	PCS/CHC3 EX010 RALLONGE CAN 1M
FCPCHEX03000A00	PCS/CHC3 EX030 RALLONGE CAN 3M
FCPCHEX05000A00	PCS/CHC3 EX050 RALLONGE CAN 5M
FCPCHEX10000A00	PCS/CHC3 EX100 RALLONGE CAN 10M
FCPCHEX15000A00	PCS/CHC3 EX150 RALLONGE CAN 15M
FCPCHEX20000A00	PCS/CHC3 EX200 RALLONGE CAN 20M



3.0 - Fonctionnement de l'appareil

3.1 - Vue d'ensemble du QNC CHC

La gestion de l'appareil est confiée à une interface utilisateur qui permet de :

- contrôler le mouvement du guindeau ;
- afficher la longueur de la chaîne abaissée ;
- gérer les paramètres de fonctionnement ;
- signaler les éventuels avertissements ou alarmes.

3.2 - Description de l'interface utilisateur

L'interface utilisateur se compose d'un écran, de trois touches et d'un avertisseur sonore.

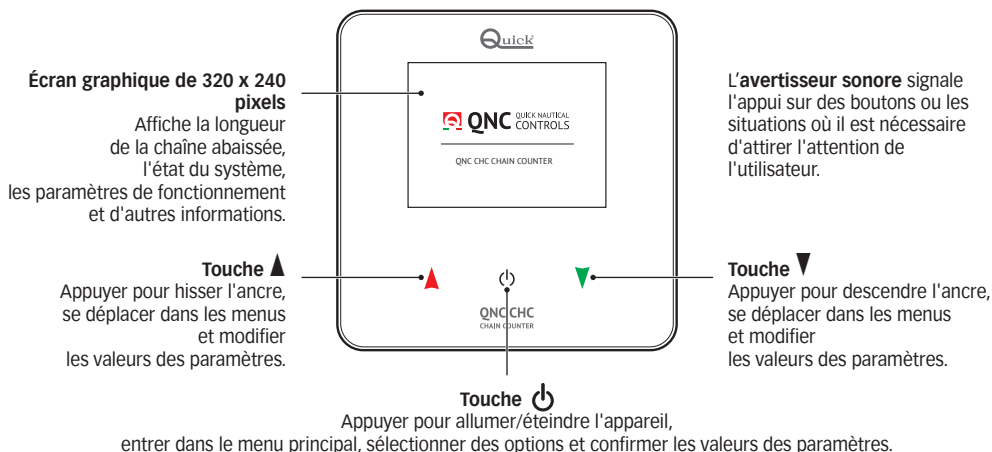

3.3 - Premier allumage



Après la mise sous tension, l'appareil charge le micrologiciel (l'écran affiche CHARGEMENT...).

Une fois terminé, la touche ⏻ apparaît.



Appuyer sur la touche ⏻ pendant une seconde pour allumer l'appareil.

Après l'affichage du logo QUICK,

l'utilisateur est invité à sélectionner la langue du système :

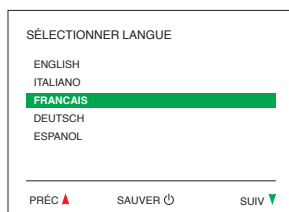

- ENGLISH
- ITALIANO
- FRANÇAIS
- DEUTSCH
- ESPAÑOL

Une fois sélectionnée, la page-écran principale s'affiche

3.4 - Page-écran principale

Une fois la procédure d'initialisation terminée, la fenêtre principale apparaît à l'écran :

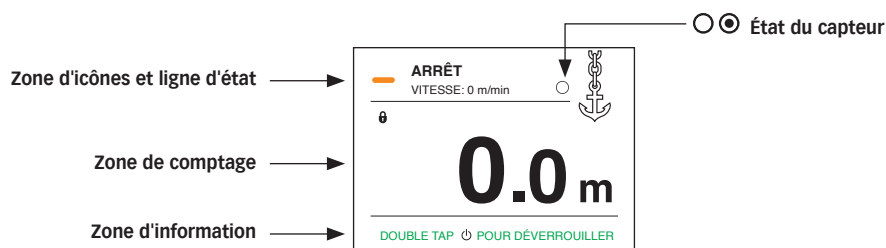

Cette page-écran est divisée dans les zones suivantes :

Zone d'icônes et ligne d'état	Cette zone affiche des messages sur l'état de l'appareil, la vitesse de la chaîne et les rapports de problèmes éventuels.
Zone de comptage	Cette zone affiche la mesure de la chaîne abaissée et son unité de mesure : « m » pour les MÈTRES, « ft » pour les PIEDS et « fm » pour les BRASSES. Les icônes suivantes sont affichées et activent les fonctions correspondantes : alarme montée verrouillage des touches Auto descente automatique.
Zone d'information	En fonction de la sélection de l'utilisateur, cette zone affiche des informations sur la fonction des touches et la chaîne restante à bord (si elle est définie).
État du capteur	Le point au centre du cercle indique le passage de l'aimant sur le capteur.

3.5 - Déverrouillage/verrouillage des touches



Pour déverrouiller/verrouiller l'appareil appuyer rapidement sur la touche deux fois.

L'appareil, s'il n'est pas utilisé, se verrouille automatiquement après le temps défini dans le menu VERROUILLAGE AUTO. DES TOUCHES (réglage d'usine : 1 minute).





3.6 - Actionnement électrique du guideau

**Hisser l'ancre**

Pour hisser l'ancre, appuyer sur la touche ▲ jusqu'à la position souhaitée, puis relâcher la touche.

Descendre l'ancre

Pour descendre l'ancre, appuyer sur la touche ▼ jusqu'à la position souhaitée, puis relâcher la touche.

Il est également possible de hisser et de descendre l'ancre à l'aide d'une commande électrique auxiliaire ; le compteur de chaîne mesurera toujours la longueur de la chaîne abaissée.

3.7 - Accès au menu icônes



Maintenir la touche ○ enfoncée jusqu'à ce que la barre progressive soit complète. Relâcher rapidement la touche ○ pendant le double clignotement pour accéder au menu.

3.8 - Menu

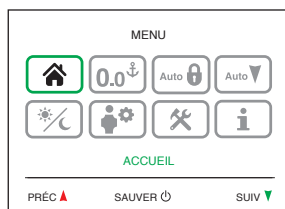

Le menu comporte 8 icônes.









Utiliser les touches ▲ et ▼ pour faire défiler les icônes.

L'icône sélectionnée apparaît avec son cadre éclairé en vert.

Appuyer sur la touche ○ pour accéder à un sous-menu ou à une fonction spécifique.



3.9 - Description du menu icônes

	ACCUEIL	Sortie du menu et retour à la page-écran principale.
	REMISE À ZÉRO DU COMPTEUR	Remise à zéro de la mesure de la chaîne abaissée.
	VERROUILLAGE AUTOMAT. DES TOUCHES	Réglage de la durée du verrouillage automatique des touches.
	RÉGLAGES DESCENTE AUTOMATIQUE	Cette fonction permet de descendre automatiquement l'ancre à la profondeur fixée.
	JOUR/NUIT	Choix du mode nuit/jour.
	RÉGLAGES UTILISATEUR	Accès au sous-menu des paramètres personnalisés de l'utilisateur.
	↳ ALARME MONTÉE	Réglage du seuil en dessous duquel l'alarme se déclenche pendant le levage de l'ancre.
	↳ LUMINOSITÉ	Accès aux sous-menus de la luminosité d'affichage et des touches.
	↳ ÉCRAN	Réglage du niveau de rétro-éclairage de l'écran.
	↳ TOUCHES	Réglage du niveau de luminosité des touches capacitives.
	↳ MODE ÉCO	Réglage de la durée du délai de gradation du rétro-éclairage.
	↳ SON DE TOUCHES	Activation/désactivation du son produit lorsque les touches sont pressées.
	↳ LANGUE	Choix de la langue de l'instrument.
↳ UNITÉ	Choix de l'unité de mesure (mètres, pieds, brasses)	
	RÉGLAGES AVANÇÉS	Accès au sous-menu des paramètres avancés de l'appareil.
	↳ MANUAL CALIBRATION	Réglage des paramètres du guindeau installé (développement de la circonférence du barbotin et du nombre d'aimants)
	↳ CALIBRAGE AUTOMATIQUE	Procédure de calibrage qui peut être utilisée si les paramètres du guindeau ne sont pas connus.
	↳ CHAÎNE À BORD	Réglage de la longueur totale de la chaîne disponible à bord.
	↳ CHUTE LIBRE AUTOMATIQUE	Réglage du délai de serrage du frein du guindeau équipé de la fonction de chute libre automatique.
	↳ RÉGLAGES DU RÉSEAU	Accès au sous-menu des paramètres du réseau CAN BUS.
	↳ PRIORITÉ	Réglage de la priorité de l'instrument inséré dans un réseau CAN BUS.
	↳ VITESSE DU RÉSEAU	Réglage de la vitesse de communication du réseau CAN BUS.
RÉINITIALISATION DONNÉES D'USINE	Rétablissement de tous les paramètres de l'instrument définis en usine.	
	INFO PRODUIT	Page-écran résumant les données et les paramètres de l'appareil.



4.0 - Configuration de base de l'appareil



Pour fonctionner correctement, l'appareil a besoin que les données correctes concernant TOUR BARBOTIN et NOMBRE D'AIMANTS soient saisies. S'assurer d'avoir saisi les données correctes pour son propre guindeau (voir paragraphe « **Mesure de la circonférence du barbotin** » à la page 19).



Pour pouvoir saisir les données, il est nécessaire que la mesure de la chaîne abaissée soit égale à zéro (0.0).

4.1 - Sélection de l'unité de mesure

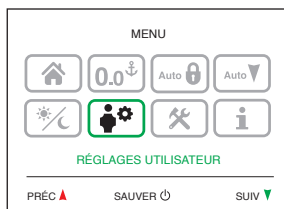

MENU

Sélectionner **RÉGLAGES UTILISATEUR**

appuyer sur

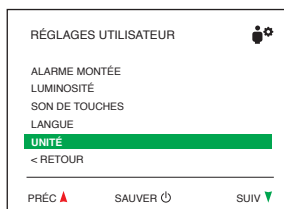

RÉGLAGES UTILISATEUR

Sélectionner **UNITÉ**

appuyer sur

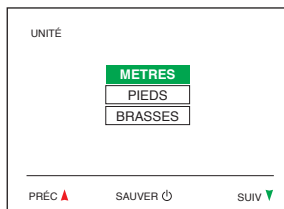

UNITÉ

Sélectionner **METRES** (ou PIEDS ou BRASSES)

appuyer sur

Sélectionner « RETOUR » et appuyer sur pour revenir au menu.

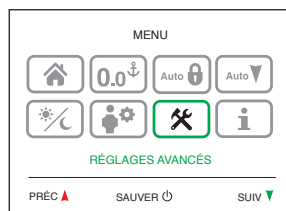

4.2 - Calibrage

**MENU**Sélectionner **REGLAGES AVANCÉS**

Appuyer sur

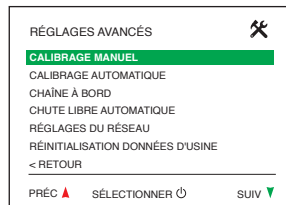
**REGLAGES AVANCÉS**Sélectionner **CALIBRAGE MANUEL**

Appuyer sur

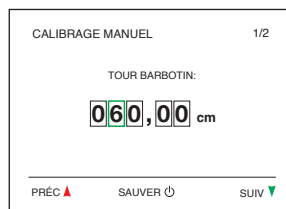
**CALIBRAGE MANUEL****TOUR BARBOTIN**

Saisir la valeur du tour de barbotin (en cm ou en inch) en fonction de l'unité de mesure précédemment sélectionnée (METRES, PIED ou BRASSES).

Valeurs sélectionnables de 10 à 600 cm (réglage d'usine 10 cm).

Valeurs sélectionnables de 3,93 à 236,22 pouces (réglage d'usine 3,93 inch).

Saisir la valeur en appuyant sur ▲ pour incrémenter ou sur ▼ pour décréementer.

Appuyer sur pour sélectionner la case suivante.

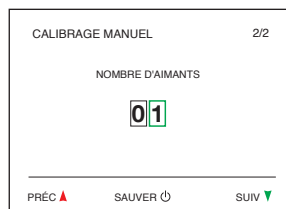
**NOMBRE D'AIMANTS**

Valeurs sélectionnables de 1 à 16 (réglage d'usine 1)

Saisir la valeur en appuyant sur ▲ pour incrémenter ou sur ▼ pour décréementer.

Appuyer sur pour sélectionner la case suivante.

La confirmation de la dernière case permet de revenir au menu **REGLAGES AVANCÉS**.

Sélectionner « RETOUR » et appuyer sur pour revenir au menu.

4.3 - Sortie du menu icônes

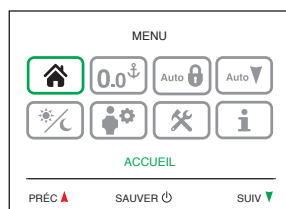
**MENU**Sélectionner l'icône **ACCUEIL**

Appuyer sur pour revenir à la page-écran principale.



4.4 - Sleep mode

La fonction SLEEP MODE (MODE VEILLE) met l'appareil dans un état de faible consommation. La détection de la mesure de la chaîne abaissée reste active en arrière-plan.



Maintenir la touche enfoncée  jusqu'à ce que l'écran s'éteigne (environ 5 secondes de pression).



4.5 - Mesure de la circonférence du barbotin

Pour déterminer la longueur de déroulement de la chaîne obtenue à chaque tour de barbotin, procéder comme suit :

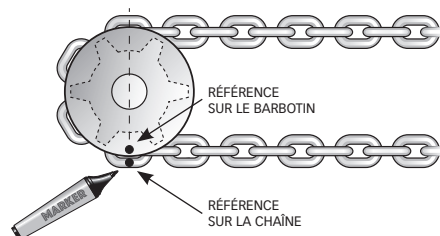

- Marquer une référence sur la chaîne et sur le barbotin au niveau de l'axe principal.

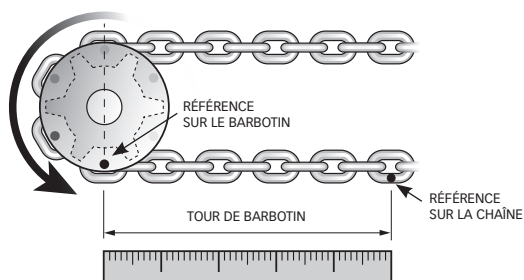

- Faire tourner complètement le barbotin, en ramenant sa référence à sa position initiale.
- Mesurer la longueur de la chaîne entre l'axe principal et le point atteint par la référence après un tour complet du barbotin.



La précision de la valeur définie comme TOUR DE BARBOTIN affecte la précision de la mesure de la chaîne abaissée.



5.0 - Entretien

Avant d'effectuer des opérations d'entretien ou de nettoyage, mettre l'appareil hors tension.

Afin de garantir un fonctionnement optimal de l'appareil, vérifier les câbles et les connexions électriques une fois par an.

Nettoyer la façade du QNC CHC avec un chiffon doux humidifié à l'eau.

Ne pas utiliser des produits chimiques ou abrasifs pour nettoyer l'appareil.



6 - CARACTÉRISTIQUES TECHNIQUES

6.0 - Caractéristiques techniques

CARACTÉRISTIQUES DE SORTIE	
Intensité du courant pour les contacts UP/DOWN	4A max
CARACTÉRISTIQUES D'ENTRÉE	
Tension d'alimentation	12/24 Vcc
Absorption maximale (1)	160 mA
CARACTÉRISTIQUES AMBIANTES	
Température de service	de -20 à +70 °C
Degré de protection	IP67
CARACTÉRISTIQUES GÉNÉRALES	
Interface de communication	CAN bus avec transmetteur différentiel
Connexions externes	M12 mâle, code A, 5 pôles pour CAN bus M12 femelle, code A, 5 pôles pour POWER et E/S
Poids	270 g (320 g avec couvercle de protection)
Classe EMC	EN 60945

(1) Valeur typique avec le rétro-éclairage allumé au niveau maximum.

DIMENSIONS mm (pouces)

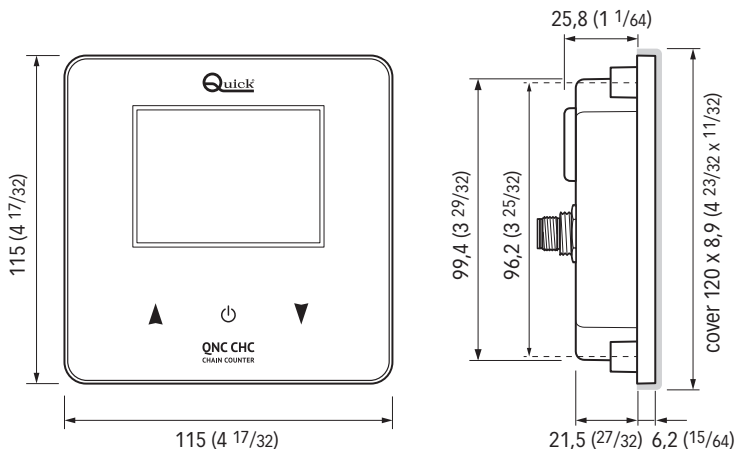



INHALTSVERZEICHNIS

1 - INFORMATIONEN ÜBER DAS PRODUKT	Seite 22
1.0 - Informationen über das Produkt	Seite 22
1.1 - Haupteigenschaften	Seite 22
1.2 - Wichtige Hinweise	Seite 22
1.3 - Vorsichtsmaßnahmen für die Sicherheit und den Gebrauch	Seite 22
1.4 - Packungsinhalt	Seite 23
2 - INSTALLATION	Seite 23
2.0 - Allgemeine Informationen	Seite 23
2.1 - Installation des Magnets	Seite 24
2.2 - Installation des Sensors	Seite 24
2.3 - Installation des Geräts	Seite 24
2.4 - Stromanschluss	Seite 27
2.5 - Beispiel eines Anschlusses eines einzelnen Geräts	Seite 28
2.6 - Anschluss mehrerer Geräte am selben CAN Netz	Seite 28
2.7 - Beispiel eines Anschlusses von zwei Geräten	Seite 29
2.8 - Komponenten eines CHC CAN BUS Netzwerks	Seite 30
3 - FUNKTIONSWEISE DES GERÄTS	Seite 31
3.0 - Funktionsweise des Geräts	Seite 31
3.1 - Überblick über den QNC CHC	Seite 31
3.2 - Beschreibung der Benutzeroberfläche	Seite 31
3.3 - Erstmaliges Einschalten	Seite 31
3.4 - Hauptbildschirmseite	Seite 32
3.5 - Freischalten/Sperren der Tasten	Seite 32
3.6 - Elektrischer Antrieb der Ankerwinde	Seite 33
3.7 - Zugriff auf das Symbol-Menü	Seite 33
3.8 - Menü	Seite 33
3.9 - Beschreibung des Symbol-Menüs	Seite 34
4 - KONFIGURATION	Seite 35
4.0 - Basiskonfiguration des Geräts	Seite 35
4.1 - Wahl der Maßeinheiten	Seite 35
4.2 - Kalibrierung	Seite 36
4.3 - Beenden des Symbol-Menüs	Seite 36
4.4 - Sleep mode	Seite 37
4.5 - Messen des Umfangs der Kettennuss	Seite 37
5 - WARTUNG	Seite 38
6 - TECHNISCHE DATEN	Seite 38



1.0 - Informationen über das Produkt

Mit dem Gerät QNC CHC wird beim Betätigen der Ankerwinde zum Hieven und Fieren des Ankers das Maß der herabgelassenen Kette angezeigt.

1.1 - Haupteigenschaften

- Glasscheibe.
- 3,5 Zoll-Farbdisplay IPS mit hoher Helligkeit.
- Kapazitive Funktionstasten.
- Äußerst kleines Format.
- Mehrsprachige Benutzeroberfläche.
- Funktion automatische Tastensperre.
- Funktion automatisches Ablaufen.
- Alarmfunktion beim Hieven.
- Management der Ankerwinden mit automatischem Freifall.
- Funktion zum Einholen des Ankers bei nicht funktionierendem Sensor.
- Anzeige der Länge der herabgelassenen Kette in Metern, Fuß oder in Fathom.
- Anzeige der an Bord verbliebenen Kette
- CAN BUS-Schnittstelle für die Datenübertragung.
- Versorgung 12/ 24 Vdc.
- Funktionstüchtig in einem groß angelegten Raumtemperaturbereich.
- Schutzklasse IP67.

1.2 - Wichtige Hinweise



VOR INSTALLATION UND DEM ANSCHLUSS DES GERÄTS MUSS DIESE ANLEITUNG AUFMERKSAM GELESEN WERDEN. BEI ZWEIFELN WENDEN SIE SICH BITTE AN EINEN QUICK® VERTRAGSHÄNDLER.



Bei Unstimmigkeiten oder eventuellen Fehlern zwischen dem übersetzten Text und dem italienischen Originaltext ist Bezug auf den italienischen oder englischen Text zu nehmen.



Diese Vorrichtung wurde für den Einsatz auf Sportbooten entwickelt und realisiert. Eine andere Verwendung ohne schriftliche Genehmigung seitens der Gesellschaft Quick® ist nicht zulässig.

Quick® SPA behält sich das Recht auf Änderungen der technischen Eigenschaften des Geräts und des Inhalts dieses Handbuchs ohne Vorankündigung vor.

Das Kettenzählgerät Quick® wurde für die in dieser Gebrauchsanleitung beschriebenen Zwecke konzipiert und hergestellt. Das Unternehmen Quick® übernimmt keinerlei Haftung für direkte oder indirekte Schäden, die auf einen unsachgemäßen Gebrauch des Geräts, auf eine falsche Installation oder auf mögliche, in diesem Handbuch enthaltene Fehler zurückzuführen sind.

HANDHABUNGEN AM KETTENZÄHLER DURCH UNBEFUGTES PERSONAL FÜHRT ZUM VERFALL DER GARANTIE.

1.3 - Vorsichtsmaßnahmen für die Sicherheit und den Gebrauch

Vor der Installation des Geräts müssen die nachstehenden Hinweise gelesen werden:

- Da die Frontplatte des Geräts aus Glas besteht, keine übermäßige Kraft auf deren Oberfläche ausüben und sie keinen starken Stößen aussetzen. Sollte das Glas gesprungen oder beschädigt sein, die Frontplatte nicht berühren, um Verletzungen zu vermeiden.
- Die Oberfläche des Geräts nicht mit scharfen Gegenständen berühren, um Beschädigungen daran zu verhindern.
- Werden die kapazitiven Tasten mit der Fingerspitze gedrückt, könnte das Gerät möglicherweise nicht richtig reagieren.
- Es wird daher empfohlen, nach dem Gebrauch des Geräts die Tastensperre zu aktivieren, um ein ungewolltes Aktivieren zu verhindern.
- Wird das Gerät mit Handschuhen bedient, könnten die kapazitiven Tasten nicht korrekt ansprechen.
- Sind Wassertropfen auf der Frontplatte vorhanden oder werden die kapazitiven Tasten mit nassen Händen berührt, reagiert das Gerät möglicherweise nicht richtig.
- Ist das Gerät eingeschaltet, können die kapazitiven Tasten während der Reinigung oder bei nasser Frontplatte unbeabsichtigt aktiviert werden.



1.4 - Packungsinhalt



Kettenzähler
QNC CHC



Schutzdeckel



Kit Sensor
Kettenzähler

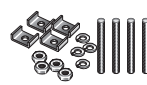

Befestigungsschrauben

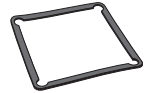

Dichtung



Versorgungskabel
und I/O 0,5 m

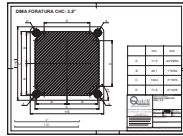

Bohrschablone



Installations- und
Gebrauchsanleitung
Garantiebedingungen



2 - INSTALLATION

2.0 - Allgemeine Informationen

Ankerwinde Quick®

Alle Ankerwinden Quick® sind bereits serienmäßig mit einem Drehzahlsensor ausgestattet, der für den Gebrauch mit dem Kettenzähler QNC CHC geeignet ist.

Andere Ankerwinden

Um die Länge der herabgelassenen Kette zu messen, zählt der Kettenzähler die Anzahl der Umdrehungen des Zahnrads, das die Kette bewegt (Kettennuss).

Zusammen mit dem Gerät wird das Kit Drehzahlsensor geliefert, das aus einem zylindrischen Magneten, einem Magnetfeld-Sensor und zwei Adaptern aus Kunststoff für die Befestigung des Sensors besteht. Der Magnet muss an der Kettennuss befestigt werden, während der magnetische Sensor an der Basis der Ankerwinde fixiert werden muss. Nachstehend eine Beschreibung einer typischen Installation. Das Beschreiben eines Verfahrens, das auf alle Ankerwindentypen zutrifft, ist nicht möglich.

Dieses Verfahren an die eigenen Anforderungen anpassen.

Installationsbeispiel des Drehzahlsensors

Ankerwinde mit senkrechter Achse

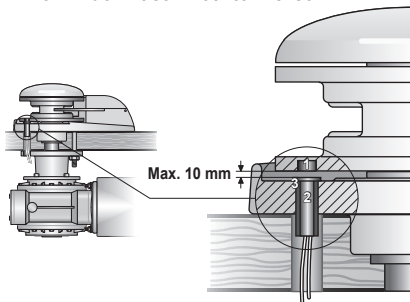

Ankerwinde mit waagrechter Achse

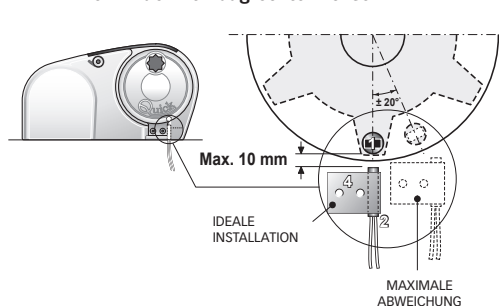

1 MAGNET



2 SENSOR



3 ADAPTER



4 ADAPTER



2.1 - Installation des Magnets

Die Kettennuss aus der Ankerwinde ausbauen (dabei Bezug die Betriebsanleitung der Ankerwinde nehmen). Unter Berücksichtigung der folgenden Kriterien die angemessenste Position, für das Anbringen des Magneten ermitteln:

- Der Sitz muss in einem Bereich vorgesehen werden, der nicht von der gleitenden Kette betroffen ist (extern liegende Bereiche).
- Der Sitz muss vorzugsweise in dem Bereich gewählt werden, in dem sich die Kettennuss am häufigsten befindet (um die Struktur nicht zu schwächen).
- Bei einer Ankerwinde mit waagrechter Achse den Sitz nahe am Rand der Kettennuss vorsehen.
- Bei einer Ankerwinde mit senkrechter Achse ist zu überprüfen, ob der Sensor an der Basis an dem vom Magneten „vorgegebenen“ Umfang angebracht werden kann.
- Der Magnet kann an der Kettennuss vorstehen. Es ist jedoch sicherzustellen, dass dieser nicht gegen die Basis oder am Sensor anstößt.
- Der Abstand zwischen dem Magneten und dem Sensor muss so gering wie möglich sein.

Nachdem der Sitz vorbereitet wurde, muss der Magnet darin eingeklebt werden. Dabei so vorgehen, dass der Leim den ersichtlich bleibenden Teil des Magneten bedeckt. Einen Leimtyp verwenden, der sich für Metalle eignet, gegen brackige Umgebungen beständig ist und Temperaturen zwischen -30 °C und +80 °C standhält. In der Regel erfüllen einige Zweikomponenten-Epoxydklebstoffe diese Anforderungen.

Es können mehrere Magneten an derselben Kettennuss installiert werden, um die Lesegenauigkeit des Geräts zu steigern (sind nicht im Lieferumfang enthalten). Die Magneten im gleichen Umfang und in gleichem Abstand zueinander positionieren.

2.2 - Installation des Sensors

Die Position ermitteln machen, die sich am besten für das Befestigen des Sensors an der Basis eignet. Hierbei sind die folgenden Kriterien zu berücksichtigen:

- Der Sensor muss in einem Bereich angeordnet werden, der nicht von der gleitenden Kette betroffen ist.
- Falls Bohrungen an der Basis gesetzt werden müssen, muss überprüft werden, dass sie die Funktionstüchtigkeit nicht beeinträchtigen, die Struktur nicht schwächen oder zum Austreten des Schmiermittels (Ankerwinde mit im Ölbad gelagertem Getriebe) führen.
- Bei einer Ankerwinde mit senkrechter Achse ist zu überprüfen, dass der Sensor an der Basis am vom Magneten „vorgegebenen“ Umfang angeordnet ist.
- Der Abstand zwischen dem Magneten und dem Sensor muss so gering wie möglich sein.

Die mitgelieferten Adapter aus Kunststoff verwenden, um den Sensor zu befestigen. Die Kabel des Sensors mit einer Kabelummantelung vor möglichen Reibungen schützen.

Nach Abschluss der Installation muss die einwandfreie Funktionstüchtigkeit des Drehsensors überprüft werden, indem die Kettennuss so positioniert wird, dass der Magnet auf Flucht zum Sensor ausgerichtet ist. Danach muss der Stromdurchgang zwischen den beiden Kabeln des Sensors geprüft werden.

Wird der Magnet vom Sensor distanziert, darf kein Stromdurchgang mehr vorliegen.

2.3 - Installation des Geräts

Nachstehend eine Beschreibung einer typischen Installation. Es ist nicht möglich, ein Verfahren zu beschreiben, das in allen Situationen anwendbar ist. Dieses Verfahren an die eigenen Anforderungen anpassen.

Die Position ermitteln, die sich am besten für die Aufnahme des Geräts eignet und dabei folgenden Kriterien beachten:

- Das Gerät muss so positioniert werden, dass der Bediener es einfach benutzen und/oder ablesen kann.
- Es ist wichtig, dass die Fläche, auf der das Bedienelement befestigt wird, glatt und eben ist.
- Der Anzug der 4 Muttern auf einer gekrümmten Oberfläche könnte die Basis des Geräts mechanisch beschädigen und die Abdichtung beeinträchtigen.
- Werden die 4 Muttern zu stark gespannt, kann das Gerät dadurch beschädigt werden.
- Hinter der gewählten Position muss genügend Platz sein, um die Rückseite des Geräts und die Anschlüsse des Stromkabels sowie die Datenschnittstelle CAN-Bus (optional) unterzubringen.
- Beim Setzen der Bohrungen in den Platten oder Teilen des Bootes ist größte Aufmerksamkeit geboten. Diese dürfen die Struktur des Boots nicht schwächen oder zu deren Bruch führen.

2.3 - Installation des Geräts

Der Kettenzähler entspricht den EMC-Richtlinien (elektromagnetische Verträglichkeit), doch es ist eine ordnungsmäßige Installation erforderlich, damit seine sowie die Leistung der in der Nähe positionierten Instrumente nicht beeinträchtigt wird.

Aus diesem Grund muss das Gerät mit folgenden Mindestabständen positioniert werden:

- 25 cm vom Kompass.
- 50 cm von allen Funkempfängern.
- 1 m von jedem beliebigen Funkseudegerät (SSB ausgeschlossen).
- 2 m von jedem beliebigen SSB-Funkseudegerät.
- 2 m vom Verlauf des Radarstrahls.

Nachdem die Position des Geräts festgelegt wurde, wie nachstehend angegeben vorgehen:

- Das Blatt der Bohrschablone mit Klebeband auf der Oberfläche befestigen.
- **(Abb. 1)** 4 Bohrungen für die Buchsen mit einem Bohrer \varnothing 11,5 mm setzen.
- **(Abb. 2)** die mittlere Öffnung mit einem geeigneten Werkzeug herstellen und dabei die Anweisungen auf der Schablone befolgen.
- Die Schablone sowie eventuelle an den Bohrungen vorhandene Grate entfernen.

⚠ ACHTUNG: Ein ungenauer Schnitt kann die Abdichtung zwischen dem Gerät und der Platte beeinträchtigen.

Abb. 1



Abb. 2



- **(Abb. 3)** Das Schutzpapier von der Klebedichtung abziehen.

Abb. 3

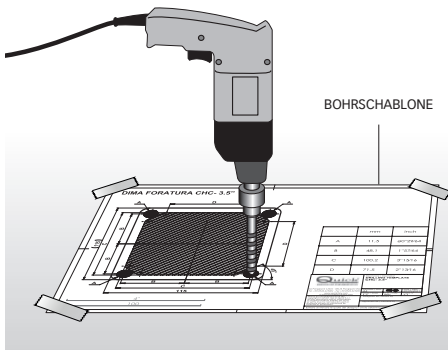
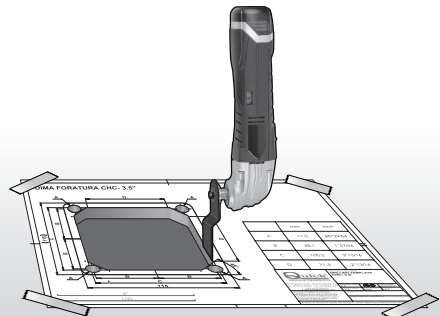
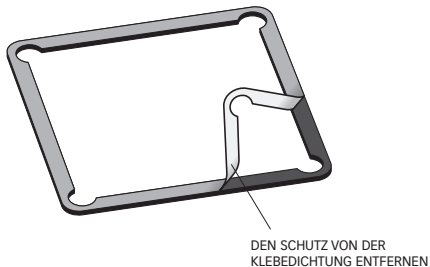

ACHTUNG

Es wird empfohlen, die Dichtung nicht bei Temperaturen unter 18 °C anzubringen.

Mit der Installation des Geräts fortfahren ➡

2.3 - Installation des Geräts

- (Abb. 4) Die Dichtung mit der klebenden Seite nach oben gerichtet einlegen und am Gerät aufbringen. Die 4 Stiftschrauben in den Befestigungsbuchsen anschrauben.
- (Abb. 5) Das Gerät in den Sitz einfügen. Von der Unterseite der Platte her 4 Formscheiben, 4 Grower-Scheiben und 4 Muttern an die Stiftschrauben aufschrauben.

Abb. 4



Abb. 5



Ist die Deckstärke dünner oder gleich 10 mm, sind die Formscheiben mit den Laschen nach oben gerichtet einzusetzen. Bei einer Stärke über 10 mm müssen die Formscheiben mit den Laschen nach unten gerichtet eingesetzt werden.

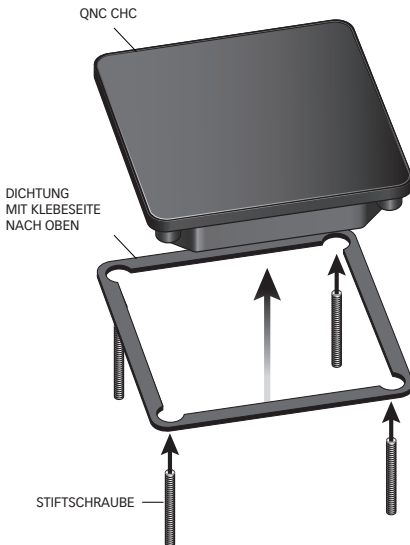
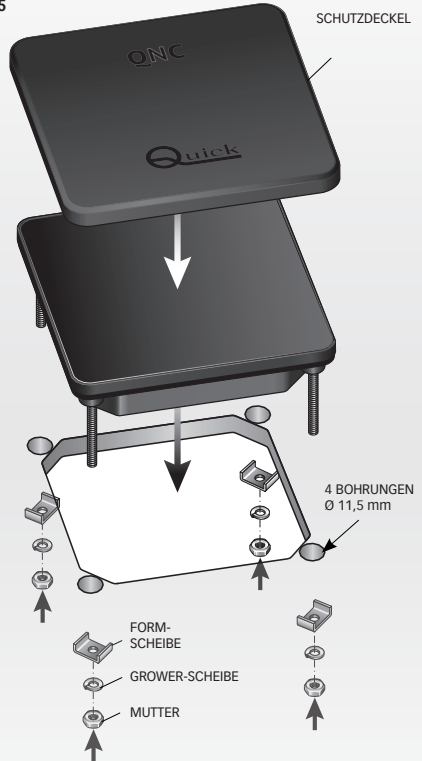
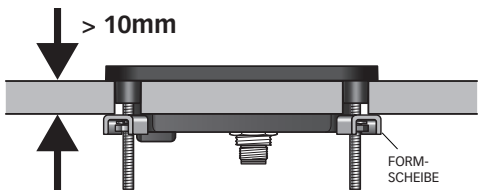
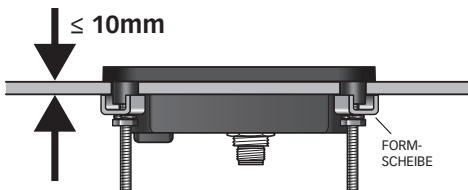

Nach der Installation die transparente Schutzfolie von der Oberfläche des Geräts abziehen.

2.4 - Stromanschluss

Der Kettenzähler entspricht den EMC-Richtlinien (elektromagnetische Verträglichkeit), doch es ist eine ordnungsmäßige Installation erforderlich, damit seine sowie die Leistung der in der Nähe positionierten Instrumente nicht beeinträchtigt wird. Aus diesem Grund müssen die Kabel des Geräts in folgenden Mindestabständen liegen:

- 1 m von den Kabeln, die das Funksignal übertragen (ausgenommen SSB- Funksendegerät).
- 2 m von den Kabeln, die das Funksignal von SSB- Funksendegeräten übertragen.

Bei der Ausführung der Stromanlage des Geräts müssen die nachstehenden Regeln befolgt werden:

- Den Kettenzähler erst dann mit Strom versorgen, nachdem die Richtigkeit aller elektrischen Anschlüsse überprüft worden ist.
- Einen Schalter einfügen, über den das Gerät ein- und ausgeschaltet werden kann. Den Schalter so anordnen, dass er leicht erreichbar ist, wenn das Gerät in einer Gefahrensituation ausgeschaltet werden muss.
- Eine flinke Sicherung mit 4 A an der Versorgungsleitung des Geräts einsetzen.
- Den Querschnitt der Versorgungskabel des Geräts sowie der Kabel des Geräts und die Steuerung der Schütze korrekt in Abhängigkeit von deren Länge bemessen.
- Zum Versorgen des Geräts darf keinesfalls die Spannung der Einheit der Motorenbatterien verwendet werden.
- Die maximale Gesamtlänge der CAN-Verlängerungen darf nicht mehr als 100 Meter betragen.
- Die elektrische Anlage des Bootes sieht die Möglichkeit vor, die Ankerwinde über Hilfssteuerungen zu steuern.
- Den M12-Stecker des Netzkabels in die M12-Buchse des Geräts einstecken (Abb. 6).
- Die Nutmutter an, bis sie vollständig gesichert ist (Abb. 7).

Abb. 6

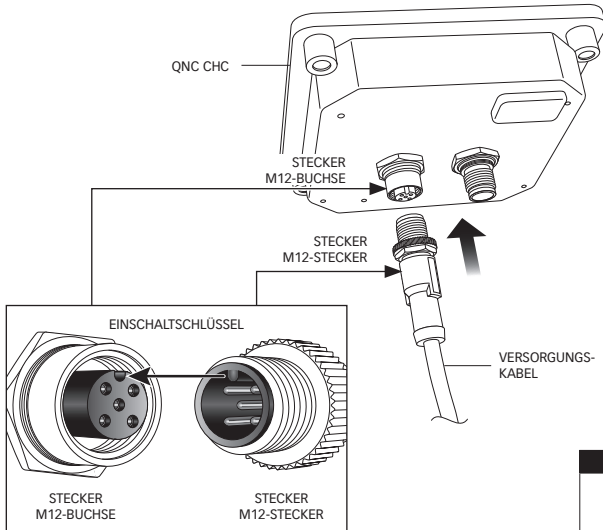

Anschlussbeispiel

Beim Einstecken des M12-Steckers auf den Einschaltsschlüssel achten. Nach dem Einsetzen die Nutmutter aufschrauben, bis sie vollständig angezogen ist.

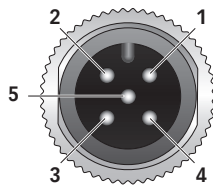

FRONTANSICHT STECKER
VERSORGUNGSKABEL UND I/O

Abb. 7

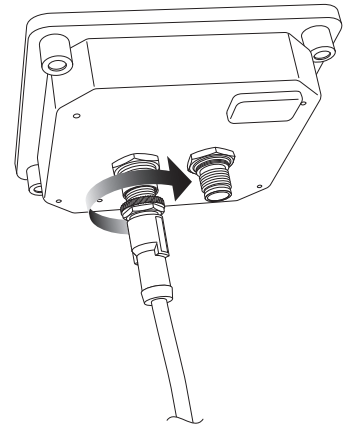

VERSORGUNGSKABEL UND I/O	
CHC3 PWC 005 VERSORGUNGSKABEL I/O 0,5 M	

PIN	M12-STECKER	KABELFARBE
1	DOWN	SCHWARZ
2	+ BATT	BRAUN
3	- BATT	GRÜN
4	UP	BLAU
5	SENSOR	WEISS

2.5 - Beispiel für den Anschluss eines einzelnen Geräts

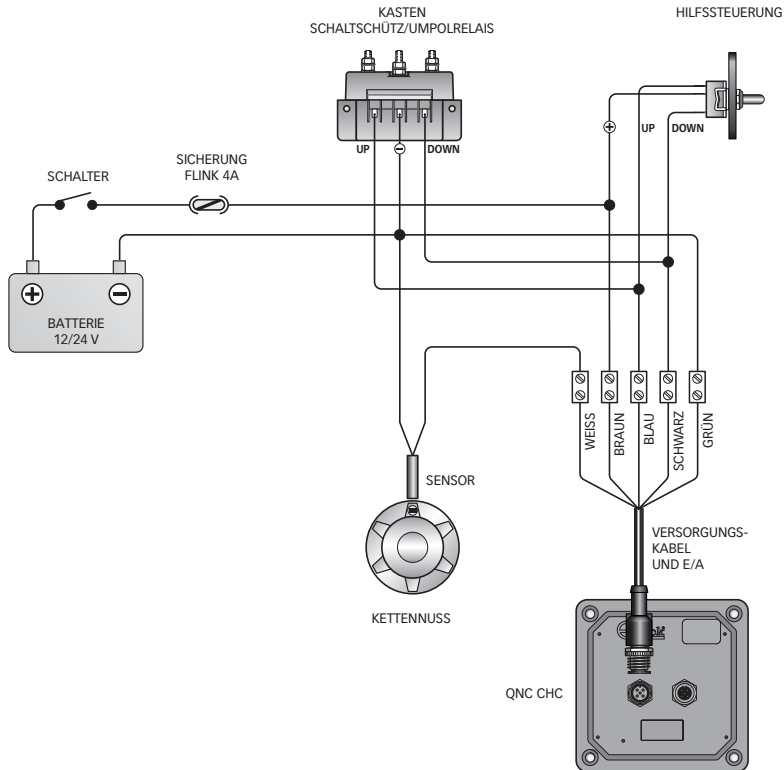

2.6 - Anschluss mehrerer Geräte am selben CAN-Netz

Der Kettenzähler hat eine Datenschnittstelle CAN Bus, über die mehrere Geräte für den Austausch von Informationen (CAN-Netz) angeschlossen werden können.

Der Aufbau des Netzes ist vom Typ MASTER/SLAVE, d. h. es gibt nur ein einziges Hauptinstrument (MASTER) und alle anderen sind Nebengeräte (SLAVE).

Im Netz darf es also nur ein einziges MASTER-Gerät geben.

Die Aufgabe des MASTER-Geräts besteht in der Angleichung des Maßes der herabgelassenen Kette sowie der Betriebsparameter aller SLAVE-Geräte.

Das MASTER-Gerät dient somit als Bezug für alle SLAVE-Geräte.

Falls ein Parameter in einem Menü eines SLAVE-Geräts geändert wird, dass erfolgt diese Änderung effektiv am MASTER-Gerät. Dieses sorgt dafür, dass automatisch alle SLAVE-Geräte aktualisiert werden (davon ausgenommen sind die individuellen Einstellungen, in denen Parameter und Funktionen für jeden einzelnen Kettenzähler enthalten sind, die nicht mit den anderen Geräten im Netz geteilt werden).

Bei einer Betriebsstörung des MASTER-Geräts kann eines der SLAVE-Geräte als MASTER konfiguriert werden.





Vor dem Gebrauch der Geräte im CAN-Netz müssen die Einstellungen MASTER und SLAVE aller Geräte sowie die einwandfreie Funktionstüchtigkeit des Netzes überprüft werden.

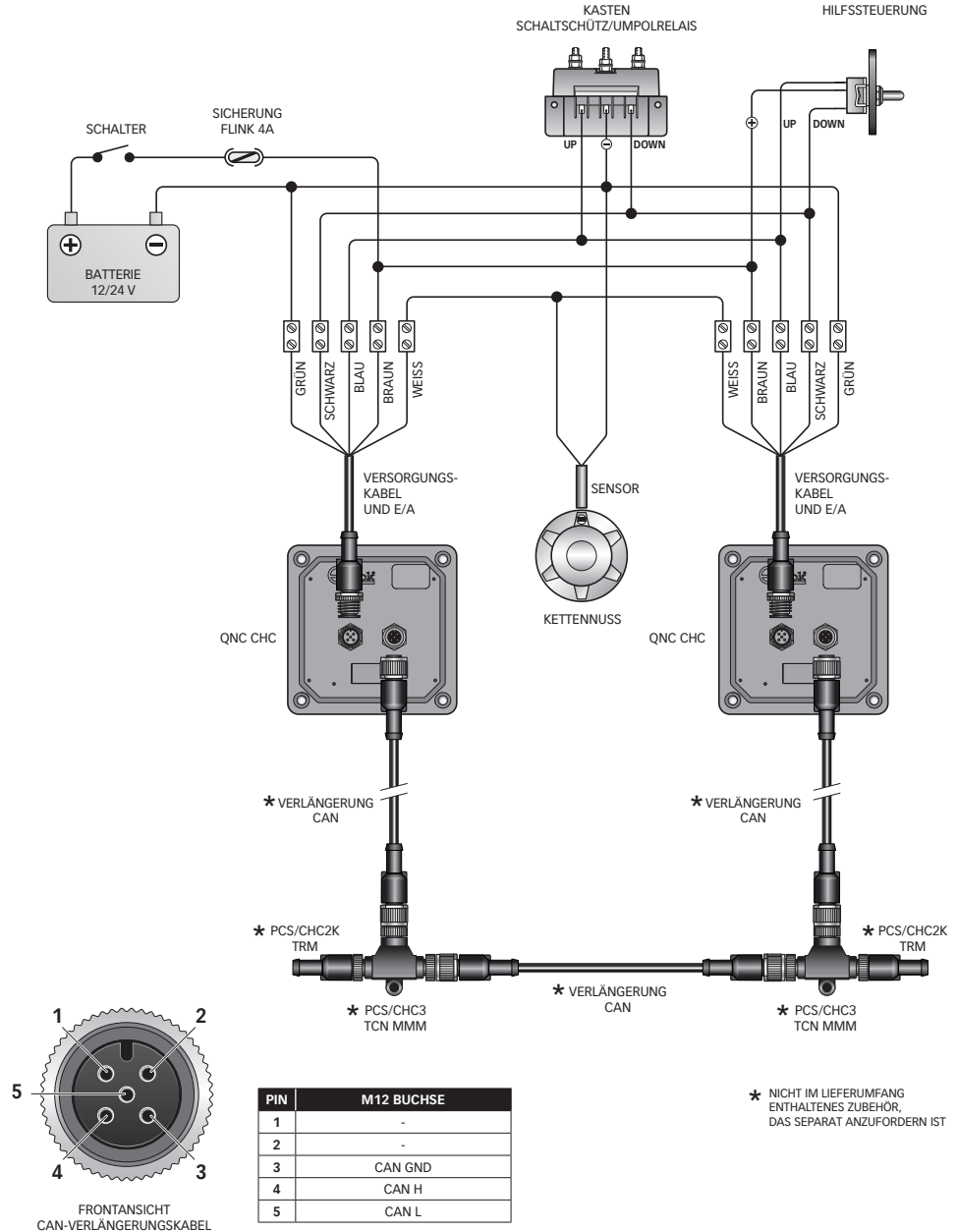

2.7 - Beispiel für die Verbindung zweier Geräte



2.8 - Komponenten eines CHC CAN BUS Netzwerks

3-WEGE-KUPPLUNG M-M-M	
	
ARTIKELNUMMER	BESCHREIBUNG
FCPCHTCNMMM0A00	PCS/CHC3 TCN MMM STECKVERBINDER T CAN M-M-M
3-WEGE-KUPPLUNG M-M-W	
	
FCPCHTCNFMMA00	PCS/CHC3 TCN FMM STECKVERBINDER T CAN W-M-M
2-WEGE-KUPPLUNG M-M	
	
FCPCHMMJMM0A00	PCS/CHC3 MMJ KUPPLUNG CAN M-M
NETZTERMINATOR	
	
FCPCHTRM0000A00	PCS/CHC2K TRM TERMINATOR CAN

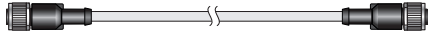
BACKBONE-/SHUNT-KABEL	
	
ARTIKELNUMMER	BESCHREIBUNG
FCPCHEX00500A00	PCS/CHC3 EX005 VERLÄNGERUNG CAN 0,5 M
FCPCHEX01000A00	PCS/CHC3 EX010 VERLÄNGERUNG CAN 1M
FCPCHEX03000A00	PCS/CHC3 EX030 VERLÄNGERUNG CAN 3M
FCPCHEX05000A00	PCS/CHC3 EX050 VERLÄNGERUNG CAN 5M
FCPCHEX10000A00	PCS/CHC3 EX100 VERLÄNGERUNG CAN 10M
FCPCHEX15000A00	PCS/CHC3 EX150 VERLÄNGERUNG CAN 15M
FCPCHEX20000A00	PCS/CHC3 EX200 VERLÄNGERUNG CAN 20M

3.0 - Funktionsweise des Geräts

3.1 - Überblick über das QNC CHC

Die Bedienung des Geräts erfolgt über eine Benutzeroberfläche, die es ermöglicht:

- die Bewegung der Ankerwinde zu steuern;
- die Länge der abgelassenen Kette anzuzeigen;
- die Betriebsparameter zu verwalten;
- alle Warnungen oder Alarmer zu melden.

3.2 - Beschreibung der Benutzeroberfläche

Die Benutzeroberfläche besteht aus einem Display, drei Tasten und einem Summer.

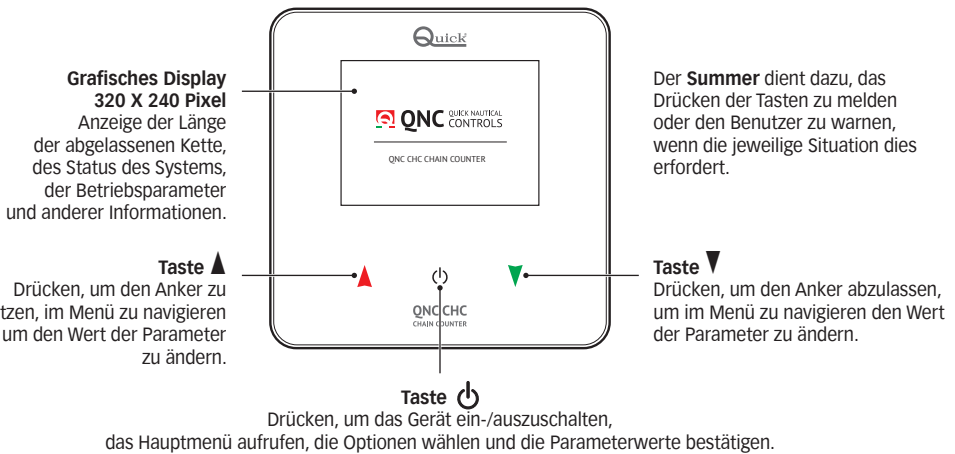

3.3 - Erstmaliges Einschalten



Nach dem Zuschalten der Versorgung, lädt das Gerät die Firmware (am Display erscheint BELADUNG...).

Am Ende wird die Taste ⏻ eingeblendet.

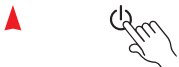

Die Taste ⏻ eine Sekunde lang drücken, um das Gerät einzuschalten.

Nachdem das QUICK-Logo angezeigt wurde, wird dazu aufgefordert, die Systemsprache zu wählen:

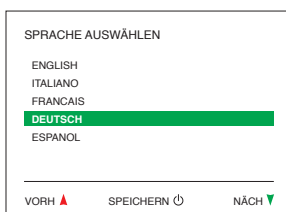

- ENGLISH
- ITALIANO
- FRANÇAIS
- DEUTSCH
- ESPAÑOL

Nach erfolgter Wahl erfolgt der Übergang auf die Hauptanzeige

3.4 - Hauptanzeige

Nach Abschluss des Initialisierungsvorgangs erscheint das Hauptfenster am Display:

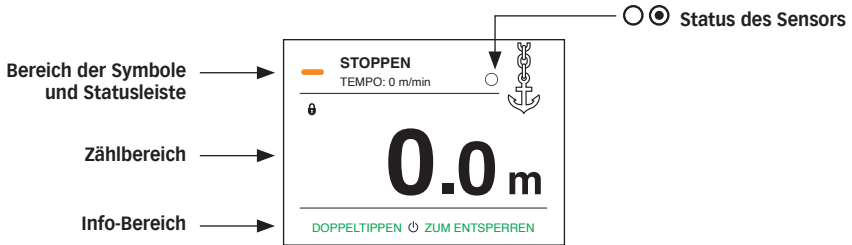

Diese Bildschirmseite ist in die folgenden Bereiche unterteilt:

Symbol-Bereich und Statusleiste	In diesem Bereich werden Meldungen über den Gerätestatus, die Kettengeschwindigkeit und eventuelle Hinweise auf Probleme angezeigt.
Zählbereich	In diesem Bereich werden das Maß der abgelassenen Kette und die entsprechende Maßeinheit angezeigt: „m“ für METER, „ft“ für FUSS und „fm“ für FADEN. Es werden die folgenden Symbole angezeigt, welche die entsprechenden Funktionen aktivieren: Alarm Hieven Tastensperre Auto Automatisches Fieren.
Info-Bereich	In diesem Bereich werden, je nach vom Benutzer getroffener Wahl, Informationen über die Funktion der Tasten und die an Bord verbleibende Kette angezeigt (sofern so eingestellt).
Sensorstatus	Der Punkt in der Mitte des Kreises gibt den Vorbeilauf des Magnets am Sensor an.

3.5 - Freischalten/Sperren der Tasten



Zum Freischalten/Sperren des Geräts die Taste zweimal kurz drücken.

Das Gerät schaltet bei Nichtnutzung automatisch in den Sperrzustand, wenn die Zeit abgelaufen ist, die im Menü AUTOMATISCHE TASTENSPERRE (Werkseinstellung 1 Minute) eingestellt wurde.



3.6 - Elektrischer Antrieb der Ankerwinde

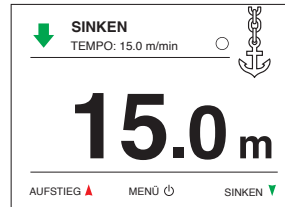
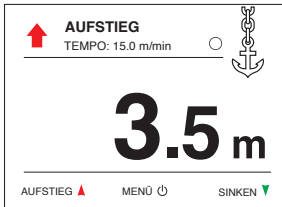

Anker hieven

Um den Anker zu hieven bzw. lichten, die Taste ▲ in die gewünschte Position drücken, dann die Taste loslassen.

Den Anker fieren

Um den Anker zu fieren, die Taste ▼ in die gewünschte Position drücken, dann die Taste loslassen.

Der Anker kann auch unter Anwendung einer elektrischen Steuerung gehievt und gefiert werden. Der Kettenzähler misst auf jeden Fall dabei auch die Länge der abgelassenen Kette.

3.7 - Zugriff auf Symbol-Menü

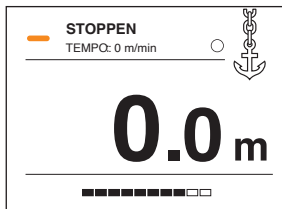

Die Taste gedrückt halten, bis der Fortschrittsbalken vollständig ist.

Die Taste sofort bei zweimaligem Aufblinken sofort loslassen, um das Menü aufzurufen

3.8 - Menü

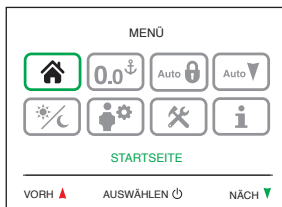

Im Menü sind 8 Symbole vorhanden.









Über die Tasten ▲ und ▼ können die Symbole gescrollt werden.

Das gewählte Symbol erscheint mit einer grün leuchtenden Umrandung.

Die Taste drücken, um ein bestimmtes Untermenü oder eine Funktion aufzurufen.



3.9 - Beschreibung des Symbol-Menüs

	STARTSEITE	Das Menü beenden und auf die Hauptbildschirmseite zurückgehen.
	ZÄHLER ZURÜCKSETZEN	Nullsetzung der Maßangabe der abgelassenen Kette.
	AUTOMATISCHE TASTENSPERRE	Einstellung der Zeit bis zur automatischen Tastensperre.
	AUTOMATISCHE SINKENEINSTELLUNGEN	Mit dieser Funktion kann der Anker automatisch auf die eingestellte Tiefe abgesenkt werden.
	TAGES/NACHT	Wahl zwischen Nacht- und Tag-Modus.
	BENUTZEREINSTELLUNGEN	Zugriff auf das Untermenü der benutzerdefinierten Einstellungen.
	↳ AUFSTIEGSALARM	Einstellung der Schwelle, bei deren Unterschreitung der Alarm ausgelöst wird, während der Anker gelichtet wird.
	↳ HELLIGKEIT	Zugang zu den Untermenüs für die Helligkeit des Displays und der Tasten.
	↳ BILDSCHIRM	Einstellung der Stufe der Hintergrundbeleuchtung des Displays.
	↳ TASTEN	Einstellung der Helligkeitsstufe der kapazitiven Tasten.
	↳ MODO ECO	Einstellung der Verzögerungszeit für das Dimmen der Hintergrundbeleuchtung.
	↳ TASTENTONI	Aktivieren/Deaktivieren des Tons, der beim Drücken der Tasten erzeugt wird.
	↳ SPRACHE	Wahl der Sprache des Geräts.
↳ EINHEIT	Wahl der Maßeinheit (Meter, Fuß, Fathom)	
	ERWEITERTE EINSTELLUNGEN	Zugriff auf das Untermenü der erweiterten Geräteeinstellungen.
	↳ MANUELLE KALIBRIERUNG	Einstellung der Parameter der installierten Ankerwinde (Entwicklung des Umfangs der Kettennuss und Anzahl der Magnete)
	↳ CALIBRAGE AUTOMATIQUE	Kalibrierungsverfahren, das verwendet werden kann, wenn die Parameter der Ankerwinde nicht bekannt sind.
	↳ KETTE AN BORD	Einstellung der Gesamtlänge der an Bord verfügbaren Kette.
	↳ AUTOMATISCH FREIFALL	Einstellung der Schließzeit der Kupplung bei einer Ankerwinde mit automatischer Freifallfunktion.
	↳ NETZWERKEINSTELLUNGEN	Zugang zum Untermenü der CAN-Bus-Netzwerkeinstellungen.
	↳ PRIORITÄT	Einstellung der Priorität des an ein CAN-Bus-Netzwerk angeschlossenen Geräts.
	↳ NETZGESCHWINDIGKEIT	Einstellung der Kommunikationsgeschwindigkeit des CAN-Bus-Netzwerks.
WERKSDATEN ZURÜCKSETZEN	Zurücksetzen aller Geräteparameter auf die Werkseinstellungen.	
	PRODUKTINFO	Zusammenfassende Bildschirmanzeige der Gerätedaten und -einstellungen.



4.0 - Basiskonfiguration des Geräts



Damit das Gerät ordnungsgemäß funktioniert, müssen unter GYPSY LAP und NUMBER OF MAGNETS die korrekten Daten eingegeben werden. Sicherstellen, dass Sie die Daten Ihrer Ankerwinde korrekt eingegeben haben (Punkt 4.6 „Messen des Kettennussumfangs“ auf Seite 37).



Um die Daten eingeben zu können, muss das Maß der abgelassenen Kette gleich Null sein (0.0).

4.1 - Wahl der Maßeinheit

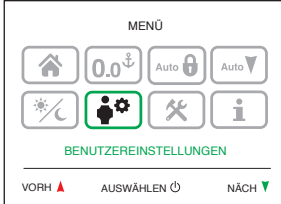

MENÜ

BENUTZEREINSTELLUNGEN wählen
drücken auf

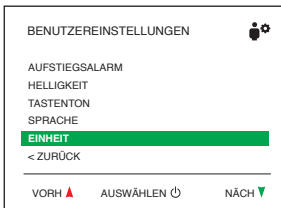

BENUTZEREINSTELLUNGEN

EINHEIT wählen
drücken auf

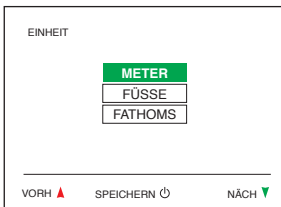

EINHEIT

METER (oder FÜSSE oder FATHOMS) wählen
drücken auf

„ZURÜCK“ wählen und auf drücken, um wieder in das Menü zu gelangen.



4.2 - Kalibrierung

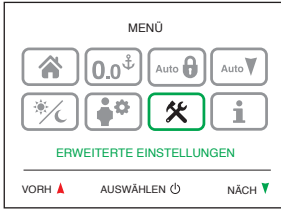

MENÜ

ERWEITERTE EINSTELLUNGEN wählen

Jetzt drücken auf

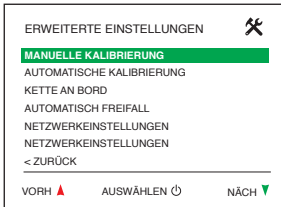

ERWEITERTE EINSTELLUNGEN

MANUELLE KALIBRIERUNG wählen

Jetzt drücken auf

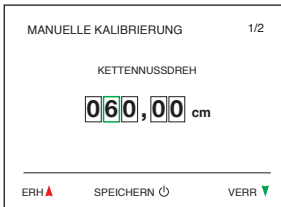

MANUELLE KALIBRIERUNG

KETTENUSSDREH

Den Wert des Kettennuss-Umfangs (in cm oder Zoll) je nach zuvor gewählter Maßeinheit (METER, FÜSSE oder FATHOMS) eingeben.

Von 10 bis 600 cm wählbare Werte (Werkseinstellung 10 cm).

Von 3,93 bis 236,22 Zoll (Werkseinstellung 3,93 inch).

Den Wert eingeben und dazu zum Erhöhen auf oder auf zum Verringern drücken.

Auf drücken, um das nächste Feld zu wählen.

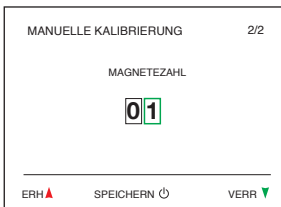

MAGNETEZAHL

Es kann ein Wert zwischen 1 und 16 gewählt werden (Werkseinstellung 1)

Den Wert durch Drücken auf zum Erhöhen oder auf zum Verringern drücken.

Auf drücken, um das nächste Feld zu wählen.

Nach Bestätigung des letzten Felds, erfolgt der Rücksprung auf das Menü ERWEITERTE EINSTELLUNGEN.

„ZURÜCK“ wählen und auf drücken, um wieder in das Menü zu gelangen.

4.3 - Beenden des Symbol-Menüs

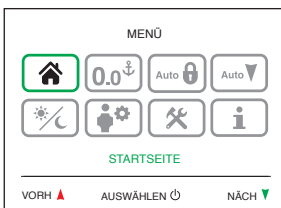

MENÜ

Das Symbol **STARTSEITE** markieren

Auf drücken, um wieder auf die Hauptbildschirmseite zurückzukehren.

4.4 - Sleep mode

Die Funktion SLEEP MODE (SCHLAFMODUS) versetzt das Gerät in den Stromsparmodus. Die Erfassungsfunktion der abgelassenen Kettenlänge bleibt im Hintergrund aktiv.

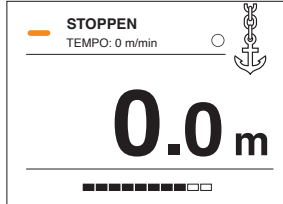

Die Taste  so lange gedrückt halten, bis das Display erlischt (ca. 5 Sekunden lang drücken).



4.5 - Messung des Kettennussumfangs

Um die Länge der Kettenabwicklung zu bestimmen, die bei jeder Umdrehung der Kettennuss erreicht wird, wie folgt vorgehen:

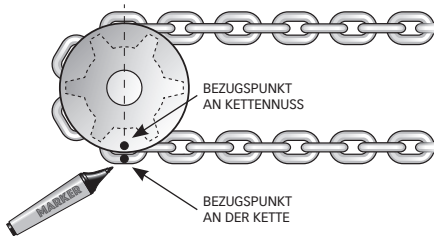

- Einen Bezugspunkt an der Kette und der Kettennuss an der Hauptachse anzeichnen.

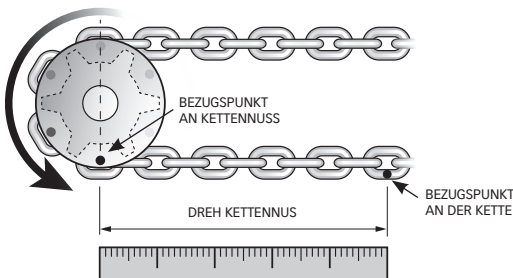

- Die Kettennuss um eine vollständige Umdrehung drehen lassen und den Bezugspunkt so wieder in die Ausgangsposition bringen.
- Die Länge der Kette zwischen der Hauptachse und dem Punkt, den der Bezugspunkt nach einer vollständigen Umdrehung der Kettennuss erreicht hat, messen.

Die Genauigkeit des als UMDREHUNG KETTENNUSS eingegebenen Werts wirkt sich auf die Präzision der Messung der abgelassenen Kette aus.



5.0 - Wartung

Vor Wartungsarbeiten oder dem Reinigen das Gerät von der Stromversorgung trennen.

Um einen optimalen Betrieb des Geräts zu gewährleisten, müssen die Kabel und die elektrischen Anschlüsse einmal pro Jahr überprüft werden.

Die Front des QNC CHC mit einem weichen, feuchten Tuch reinigen.

Keine chemischen oder Scheuermittel zum Reinigen des Geräts verwenden.



6 - TECHNISCHE DATEN

6.0 - Technische Daten

AUSGANGSEIGENSCHAFTEN	
Leistung in Strom der Kontakte UP/DOWN	max. 4 A
EINGANGSEIGENSCHAFTEN	
Versorgungsspannung	12/24 Vdc
Maximale Aufnahme (1)	160 mA
UMGEBUNGSBEDINGUNGEN	
Betriebstemperatur	von -20 bis +70 °C
Schutzart	IP67
ALLGEMEINE DATEN	
Kommunikationsschnittstelle	CAN BUS mit Differential-Sendeempfänger
Externe Anschlüsse	M12 Stecker, Code A, 5 Pole für CAN-Bus M12 Buchse, Code A, 5 Pole für POWER & I/O
Gewicht	270 g (320 g mit Schutzdeckel)
EMC-Klasse	EN 60945

(1) Typischer Wert, wenn die Hintergrundbeleuchtung auf maximaler Stufe aktiviert ist.

ABMESSUNGEN mm (Zoll)

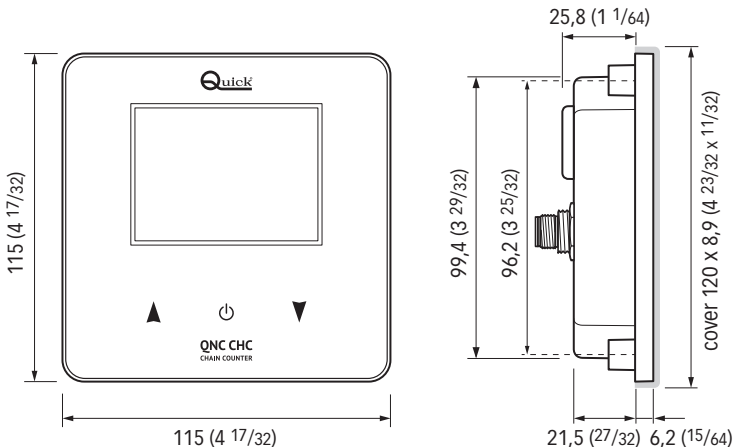



ÍNDICE

1 - INFORMACIÓN SOBRE EL PRODUCTO	Pág. 40
1.0 - Información sobre el producto	Pág. 40
1.1 - Características principales	Pág. 40
1.2 - Notas importantes	Pág. 40
1.3 - Precauciones de seguridad y uso	Pág. 40
1.4 - Contenido de la caja	Pág. 41
2 - INSTALACIÓN	Pág. 41
2.0 - Información general	Pág. 41
2.1 - Instalación del imán	Pág. 42
2.2 - Instalación del sensor	Pág. 42
2.3 - Instalación del cuenta cadena	Pág. 42
2.4 - Conexión eléctrica	Pág. 45
2.5 - Ejemplo de conexión de un cuenta cadena individual	Pág. 46
2.6 - Conexión de varios cuenta cadenas a la misma red CAN	Pág. 46
2.7 - Ejemplo de conexión de dos cuenta cadenas	Pág. 47
2.8 - Componentes de una red CHC CAN bus	Pág. 48
3 - FUNCIONAMIENTO DEL CUENTA CADENA	Pág. 49
3.0 - Funcionamiento del cuenta cadena	Pág. 49
3.1 - Información general del QNC CHC	Pág. 49
3.2 - Descripción de la interfaz usuario	Pág. 49
3.3 - Primer encendido	Pág. 49
3.4 - Pantalla principal	Pág. 50
3.5 - Desbloqueo/bloqueo de los pulsadores	Pág. 50
3.6 - Accionamiento eléctrico del molinete	Pág. 51
3.7 - Acceso al menú de iconos	Pág. 51
3.8 - Menú	Pág. 51
3.9 - Descripción del menú de iconos	Pág. 52
4 - CONFIGURACIÓN	Pág. 53
4.0 - Configuración básica del cuenta cadena	Pág. 53
4.1 - Selección unidad de medida	Pág. 53
4.2 - Calibración	Pág. 54
4.3 - Salida del menú de iconos	Pág. 54
4.4 - Sleep mode	Pág. 55
4.5 - Medición de la circunferencia del barbotén	Pág. 55
5 - MANTENIMIENTO	Pág. 56
6 - DATOS TÉCNICOS	Pág. 56



1.0 - Características principales

El cuenta cadena QNC CHC permite accionar el molinete, para levar o fondear el ancla, proporcionando la medida de la cadena bajada.

1.1 - Características principales

- Frente de vidrio.
- Pantalla gráfica en color de 3,5" IPS de alto brillo.
- Teclas de función capacitivas.
- Perfil extremadamente bajo.
- Interfaz de usuario multilingüe.
- Función bloqueo pulsadores automático.
- Función de bajada automática.
- Función de alarma en la subida.
- Gestión de los molinetes con caída libre automática.
- Funciones para la recuperación del ancla en caso de que el sensor no funcione.
- Visualización de la medida de cadena bajada en metros, pies o brazos.
- Indicación de la cadena restante a bordo
- Interfaz de comunicación CAN bus para trasferencia de datos.
- Alimentación 12/24 Vdc.
- Funcionamiento en un amplio intervalo de temperaturas ambiente.
- Nivel de protección IP67.

1.2 - Notas importantes



LEER ATENTAMENTE ANTES DE INSTALAR Y CONECTAR EL CUENTA CADENA. EN CASO DE DUDAS, CONSULTAR CON EL DISTRIBUIDOR O EL SERVICIO AL CLIENTE QUICK®.



En caso de discordancias o eventuales errores entre el texto traducido y el texto original en italiano, remitirse al texto en italiano o en inglés.



Este dispositivo ha sido diseñado y realizado para ser utilizado en embarcaciones de recreo. No se permite ningún uso diferente sin autorización escrita por parte de la sociedad Quick®.

Quick® SPA se reserva el derecho de aportar modificaciones en las características técnicas del aparato y en el contenido de este manual sin obligación de avisar previamente.

El cuenta cadena Quick® ha sido diseñado y realizado para las finalidades descritas en éste manual de uso. La sociedad Quick® no asume ninguna responsabilidad por daños directos o indirectos causados por un uso impropio del aparato, por una equivocada instalación o por posibles errores presentes en éste manual.

LA ALTERACIÓN DEL CUENTA CADENA POR PARTE DE PERSONAL NO AUTORIZADO HACE ANULAR LA GARANTIA.

1.3 - Precauciones de seguridad y uso

Antes de instalar el instrumento, consultar las siguientes notas:

- Puesto que el panel frontal del cuenta cadena es de vidrio, no se debe ejercer una fuerza excesiva sobre su superficie ni someterlo a fuertes impactos. Si el vidrio parece agrietado o dañado, no tocar el panel delantero para evitar lesiones.
- No tocar la superficie del cuenta cadena con objetos afilados para no dañarlo.
- Si se pulsan las teclas capacitivas con la yema del dedo, el cuenta cadena podría no responder correctamente.
- Se recomienda activar el bloqueo de teclas después de utilizar el cuenta cadena para evitar una activación no deseada.
- El uso de guantes puede provocar un funcionamiento incorrecto de las teclas capacitivas.
- Si hay gotas de agua en el panel delantero o si se tocan las teclas capacitivas con las manos mojadas, el cuenta cadena podría no responder correctamente.
- Con el cuenta cadena encendido, puede producirse una activación involuntaria de las teclas capacitivas durante la limpieza o si el panel delantero está mojado.



1.4 - Contenido de la caja



Cuenta cadena
QNC CHC



Tapa de pro-
tección



Kit sensor
cuenta cadena



Tornillos de fijación

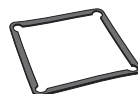

Junta



Cable de alimentación
y E/S 0,5 m

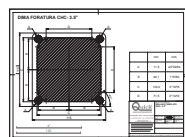

Plantilla de
perforación

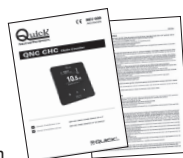

Manual de instalación y uso
Condiciones de garantía



2 - INSTALACIÓN

2.0 - Información general

Molinete de ancla Quick®

Todos los molinetes de ancla Quick® están ya dotados, de serie, del sensor apto para ser utilizado con el cuenta cadena QNC CHC.

Otros molinetes de ancla

El cuenta cadena, para poder medir la longitud de cadena bajada, tiene que contar el número de vueltas que cumple el engranaje que mueve la cadena (barbotén).

Junto con el cuenta cadena suministramos el kit sensor que está compuesto por un imán cilíndrico, un sensor de campo magnético y dos adaptadores plásticos para fijar el sensor. El imán tendrá que ser fijado al barbotén mientras el sensor magnético tendrá que ser fijado a la base del molinete de ancla. Luego será descrito un procedimiento de instalación típico. No es posible describir un procedimiento que se pueda aplicar a todos los tipos de molinetes de ancla. Adaptar este procedimiento para satisfacer los propios requisitos.

Ejemplos de instalación del sensor

molinete de ancla con eje vertical

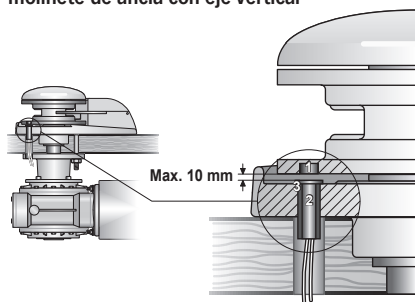

molinete de ancla con eje horizontal

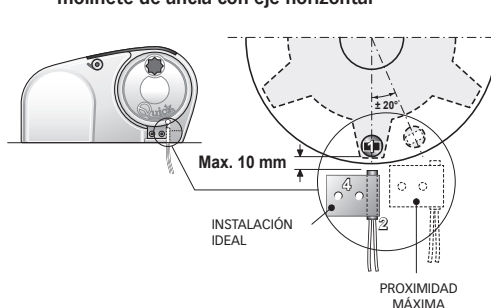

1 IMÁN

2 SENSOR

3 ADAPTADOR

4 ADAPTADOR



2.1 - Instalación del imán

Desmontar el barbotén del molinete de ancla (consultar el manual del usuario del molinete de ancla). Escoger la posición más apta donde alojar el imán siguiendo estos criterios:

- La posición tiene que estar en una zona que no sea el paso de la cadena (zonas externas).
- La posición tiene que estar preferiblemente en la zona donde el barbotén es más espeso (para no debilitar la estructura).
- En el caso de un molinete de ancla con eje horizontal posicionar el imán cerca del borde del barbotén.
- En el caso de molinete de ancla con eje vertical verificar que en la base, en correspondencia de la circunferencia "trazada" por el imán, sea posible instalar el sensor.
- El imán puede sobresalir del barbotén; asegurarse de que no toque la base o el sensor.
- La distancia entre el imán y el sensor tiene que ser la más corta posible.

Una vez hecho el agujero, encolar el imán en su interior; hacer en modo que la cola pueda cubrir la parte del imán que queda a vista. Utilizar una cola apta para materiales metálicos, resistente al ambiente marino y en grado de soportar temperaturas desde -30 a +80 °C; responden a estos requisitos algunas colas epoxídicas bi-compuestas.

Se pueden instalar más imanes sobre el mismo barbotén para aumentar la precisión de lectura del cuenta cadena (no son suministrados). Posicionar los imanes sobre la misma circunferencia y equidistantes entre ellos.

2.2 - Instalación del sensor

Escoger la posición más apta donde fijar el sensor a la base siguiendo estos criterios:

- El sensor tiene que ser posicionado en una zona donde no pase la cadena.
- Si se hacen agujeros sobre la base verificar que no comprometan la funcionalidad, debiliten la estructura o causen la salida del lubricante (molinete de ancla con engranajes bañados de aceite).
- En el caso de molinete de ancla con eje vertical, verificar que el sensor sea posicionado en la base en correspondencia de la circunferencia "trazada" por el imán.
- La distancia entre el imán y el sensor tiene que ser la más corta posible.

Utilizar los adaptadores plásticos suministrados para fijar el sensor. Proteger los cables del sensor contra posibles abrasiones con una funda.

Una vez terminada la instalación verificar el correcto funcionamiento del sensor posicionando el barbotén en modo que el imán sea alineado con el sensor y verificar la presencia de continuidad entre los dos cables del sensor. Alejando el imán del sensor la continuidad no se tiene que presentar más.

2.3 - Instalación del cuenta cadena

Luego será descrito un procedimiento de instalación típico.

No es posible describir un procedimiento que se pueda aplicar a todas las situaciones.

Adaptar este procedimiento para satisfacer los propios requisitos.

Escoger la posición más apta donde alojar el cuenta cadena siguiendo estos criterios:

- El cuenta cadena debe colocarse de tal manera que el técnico pueda utilizarlo y/o verlo fácilmente.
- Es importante que la superficie sobre la que se fija el cuenta cadena sea lisa y plana.
- El apriete de las 4 tuercas en una superficie curva podría dañar mecánicamente la base del cuenta cadena y comprometer la estanqueidad de la junta.
- Apretar demasiado las 4 tuercas puede dañar el cuenta cadena.
- Debe haber suficiente espacio detrás de la ubicación elegida para acomodar la parte trasera del cuenta cadena y los conectores del cable de alimentación y la interfaz de datos CAN bus (opcional).
- Prestar particular atención cuando se hacen los agujeros en los paneles o partes del barco. Estos agujeros no tienen que debilitar o causar daños a la estructura del barco.

2.3 - Instalación del cuenta cadena

El cuenta cadena responde a los estándares EMC (compatibilidad electromagnética) pero se requiere una correcta instalación para no comprometer las propias prestaciones y las de los instrumentos puestos en su proximidad.

Por éste motivo el cuenta cadena tiene que estar lejos por lo menos:

- 25 cm del compás.
- 50 cm de cualquier aparato radio-receptor.
- 1 m de cualquier aparato radio-transmisor (excluido SSB).
- 2 m de cualquier aparato radio-transmisor SSB.
- 2 m del recorrido del haz del radar.

Después de haber escogido donde posicionar el cuenta cadena, proceder como se muestra a continuación:

- Fijar en la superficie la hoja de la plantilla de perforación con cinta adhesiva.
- (Fig. 1) realizar los 4 agujeros para los casquillos con una punta de \varnothing 11,5 mm.
- (Fig. 2) realizar la abertura central con una herramienta adecuada, siguiendo las instrucciones de la plantilla.
- Quitar la plantilla y cualquier babas presentes en los agujeros.

⚠ ATENCIÓN: un corte inexacto puede comprometer la estanqueidad de la junta entre el cuenta cadena y el panel.

Fig. 1

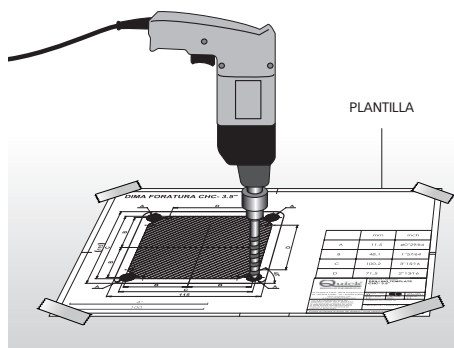
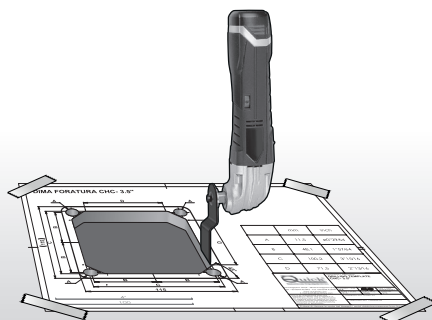
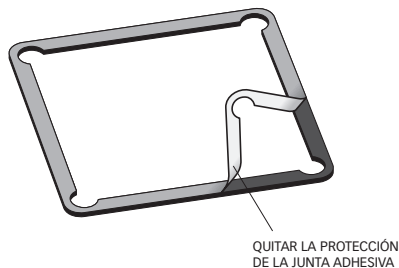

Fig. 2



- (Fig. 3) Despegar el papel protector de la junta adhesiva.

Fig. 3



ATENCIÓN
Se recomienda no aplicar la junta con temperatura por debajo de 18°C.

continuar con la instalación del cuenta cadena ➡

2.4 - Instalación del cuenta cadena

- (Fig. 4) Introducir la junta con el lado adhesivo hacia arriba y aplicarla al cuenta cadena. Atornillar los 4 espárragos a los casquillos de fijación.
- (Fig. 5) Introducir el cuenta cadena en su alojamiento. Introducir en los espárragos 4 arandelas moldeadas, 4 arandelas grower y 4 tuercas desde la parte de abajo del panel.

Fig. 4

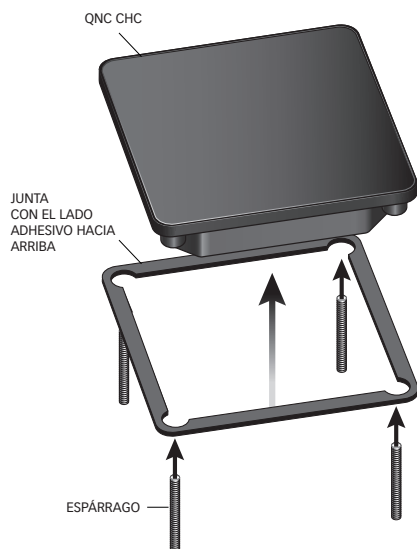
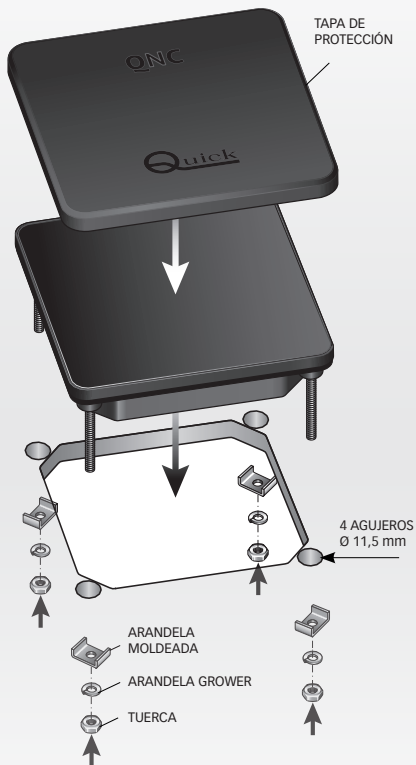
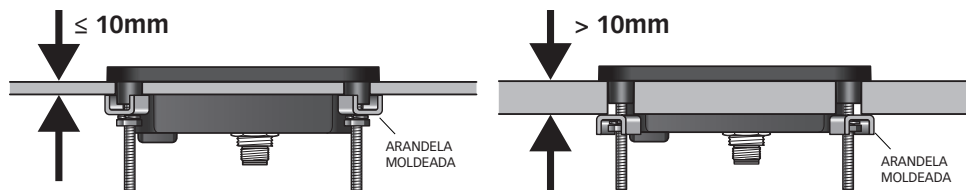

Fig. 5



- ☞ Si el espesor de la cubierta es inferior o igual a 10 mm, las arandelas perfiladas deben insertarse con las lengüetas hacia arriba. Con un espesor superior a 10 mm, las arandelas perfiladas deben introducirse con las lengüetas hacia abajo.



- ☞ Después de finalizar la instalación, quitar la película de protección transparente de la superficie del cuenta cadena.

2.4 - Conexión eléctrica

El cuenta cadena responde a los estándares EMC (compatibilidad electromagnética) pero se requiere una correcta instalación para no comprometer las propias prestaciones y las de los instrumentos puestos en su proximidad.

Por éste motivo los cables del cuenta cadena tienen que estar lejos por lo menos:

- 1 m de cables que transportan señales de radio (excluido de radio-transmisor SSB).
- 2 m de cables que transportan señales radio de radio-transmisor SSB.

Seguir las reglas que están en seguida para la realización la instalación eléctrica relacionada con el cuenta cadena:

- Alimentar el cuenta cadena solo después de haber realizado y verificado la exactitud de todas las conexiones eléctricas.
- Montar un interruptor para encender y apagar el aparato; posicionar el interruptor en modo que se pueda alcanzar fácilmente en caso de que sea necesario apagar el aparato para evitar situaciones de peligro.
- Montar un fusible rápido de 4A en la línea de alimentación del cuenta cadena.
- Escoger correctamente la sección de los cables de alimentación del cuenta cadena y de mando de los contactores en función de su longitud.
- No utilizar la tensión que procede del grupo de baterías motores para alimentar el cuenta cadena.
- La longitud máxima de las alargaderas CAN no deben superar los 100 metros.
- La instalación eléctrica del barco debe incluir la posibilidad de mandar el molinete de ancla a través de controles auxiliares.
- Introducir el conector M12 macho del cable de alimentación en el conector M12 hembra del cuenta cadena (Fig. 6).
- Enroscar la tuerca anular hasta que esté completamente apretada (Fig. 7).

Fig. 6

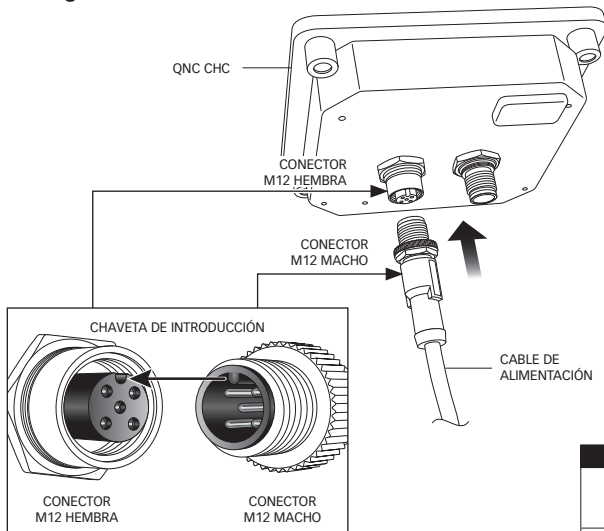

Ejemplo de conexión

Prestar atención a la chaveta de introducción al introducir el conector M12.

Una vez insertado, enroscar la tuerca anular hasta que esté completamente apretada.

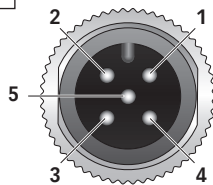

VISTA FRONTAL CONECTOR CABLE DE ALIMENTACIÓN Y E/S

Fig. 7

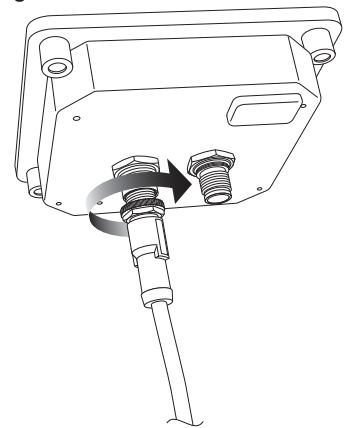

CABLE DE ALIMENTACIÓN Y E/S



CHC3 PWC 005 CABLE ALIMENTACIÓN I/O 0,5M

PIN	CONECTOR M12 MACHO	COLOR DEL CABLE
1	DOWN	NEGRO
2	+ BATT	MARRÓN
3	- BATT	VERDE
4	UP	AZUL
5	SENSOR	BLANCO

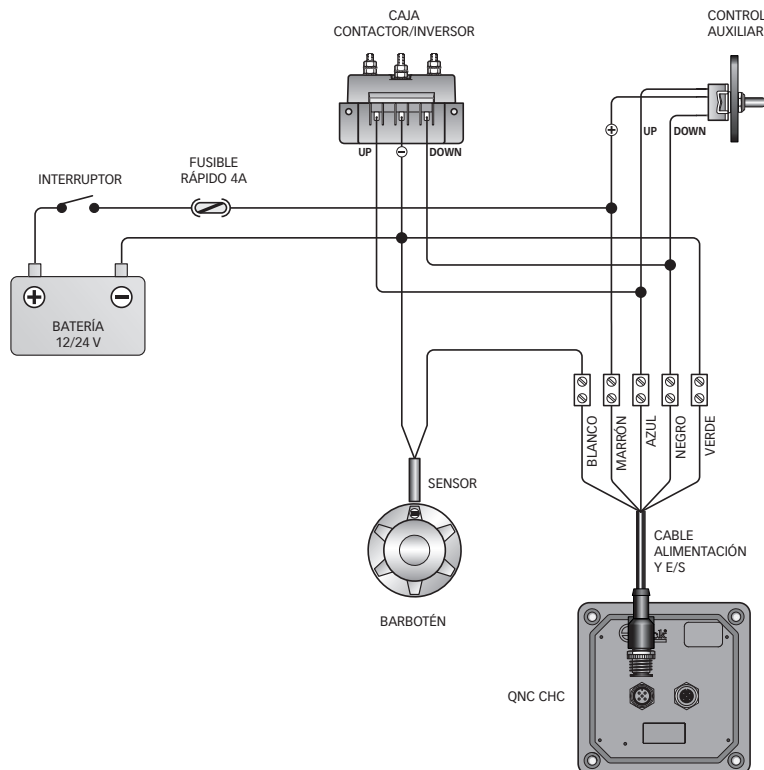
2.5 - Ejemplo de conexión de un cuenta cadena individual**2.6 - Conexión de varios cuenta cadena a la misma red CAN**

El cuenta cadena está dotado de una interfaz datos CAN bus con la cual es posible conectar entre ellos más cuenta cadenas para intercambiar la información (red CAN).

La estructura de la red es de tipo MASTER/SLAVE, es decir que existe solo un cuenta cadena principal (MASTER) y todos los otros son cuenta cadenas secundarios (SLAVE).

En la red tendrá que existir solo un cuenta cadena MASTER.

La tarea del cuenta cadena MASTER es de alinear la medida de la cadena bajada y los parámetros de funcionamiento de todos los cuenta cadenas SLAVE.

El MASTER, entonces es como una referencia para todos los cuenta cadenas SLAVE.

Si se modifica un parámetro dentro del menú de un cuenta cadena SLAVE, en realidad la modificación se efectúa en el MASTER que procederá a poner al día automáticamente todos los cuenta cadenas SLAVE (excluidos los ajustes personales que contienen parámetros y funciones particulares de cada cuenta cadena individual que no son compartidos en la red con los otros cuenta cadenas).

En caso de mal funcionamiento del MASTER es posible configurar como MASTER uno de los cuenta cadenas SLAVE.

Antes de utilizar los cuenta cadenas en la red CAN verificar la selección MASTER y SLAVE de todos los cuenta cadenas y el correcto funcionamiento de la red.





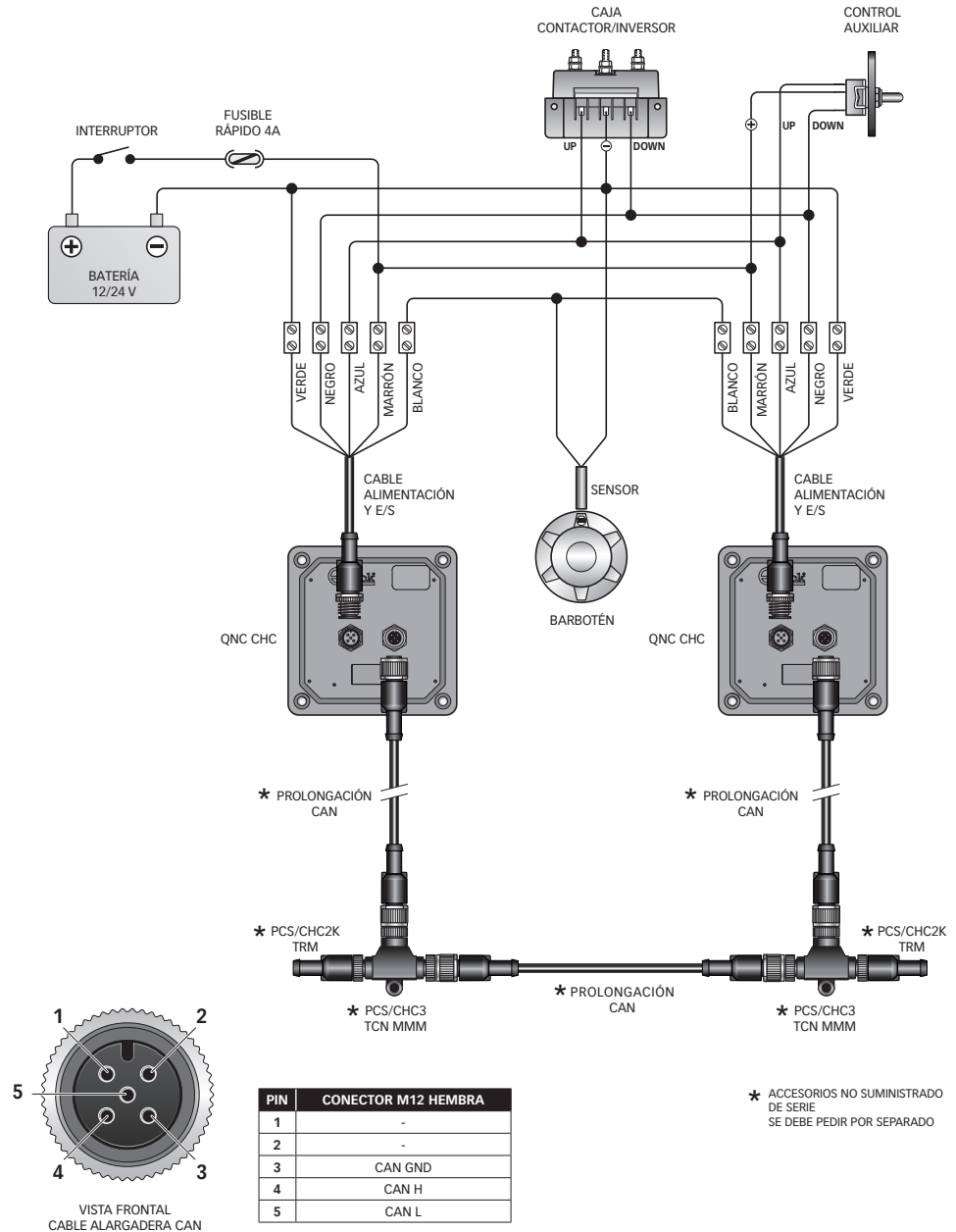

2.7 - Ejemplo de conexión de dos cuenta cadenas





2.8 - Componentes de una red CHC CAN bus

UNIÓN DE 3 VÍAS M-M-M	
	
CÓDIGO	DESCRIPCIÓN
FCPCHTCNMMM0A00	PCS/CHC3 TCN MMM CONECTOR T CAN M-M-M
UNIÓN DE 3 VÍAS M-M-H	
	
FCPCHTCNFMH0A00	PCS/CHC3 TCN HMM CONECTOR T CAN H-M-M
UNIÓN DE 2 VÍAS M-M	
	
FCPCHMMJMM0A00	PCS/CHC3 MMJ UNIÓN CAN M-M
TERMINADOR RED	
	
FCPCHTRM0000A00	PCS/CHC2K TRM TERMINADOR CAN

CABLE DE DORSAL/DERIVACIÓN	
	
CÓDIGO	DESCRIPCIÓN
FCPCHEX00500A00	PCS/CHC3 EX005 ALARGADERA CAN 0,5M
FCPCHEX01000A00	PCS/CHC3 EX010 ALARGADERA CAN 1M
FCPCHEX03000A00	PCS/CHC3 EX030 ALARGADERA CAN 3M
FCPCHEX05000A00	PCS/CHC3 EX050 ALARGADERA CAN 5M
FCPCHEX10000A00	PCS/CHC3 EX100 ALARGADERA CAN 10M
FCPCHEX15000A00	PCS/CHC3 EX150 ALARGADERA CAN 15M
FCPCHEX20000A00	PCS/CHC3 EX200 ALARGADERA CAN 20M



3.0 - Funcionamiento del cuenta cadena

3.1 - Información general del QNC CHC

La gestión del cuenta cadena se confía a una interfaz de usuario que permite:

- controlar el movimiento del molinete de ancla;
- visualizar la longitud de la cadena bajada;
- gestionar los parámetros de funcionamiento;
- informar de cualquier aviso o alarma.

3.2 - Descripción de la interfaz de usuario

La interfaz de usuario consiste en una pantalla, tres pulsadores, un indicador acústico.

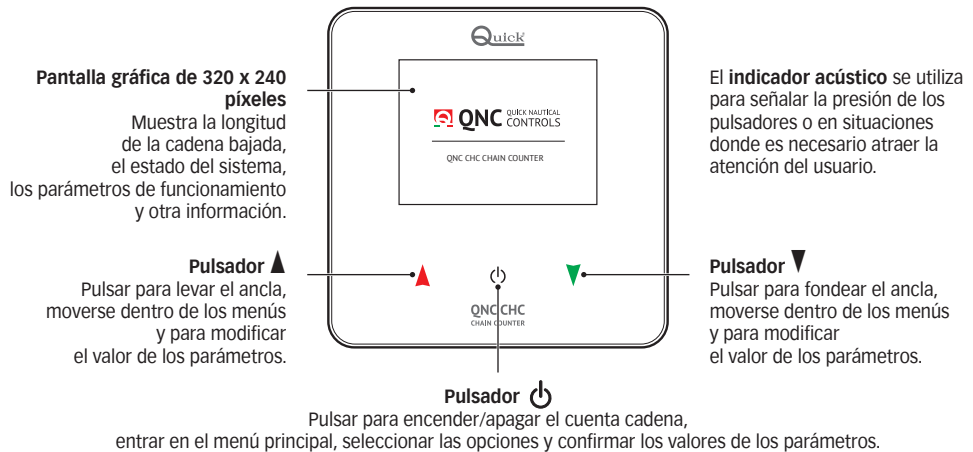

3.3 - Primer encendido



Después del encendido, el cuenta cadena carga el firmware (la pantalla muestra CARGANDO...). Al final se visualiza el pulsador ⏻.



Presionar el pulsador ⏻ durante un segundo para encender el cuenta cadena.

Tras visualizar el logotipo QUICK, se requiere la selección del idioma del sistema:

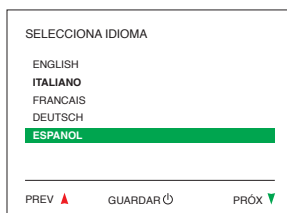

- ENGLISH
- ITALIANO
- FRANÇAIS
- DEUTSCH
- ESPAÑOL

Una vez seleccionado, se accede a la pantalla principal

3.4 - Pantalla principal

Una vez terminado el procedimiento inicial, en la pantalla aparecerá la ventana principal:

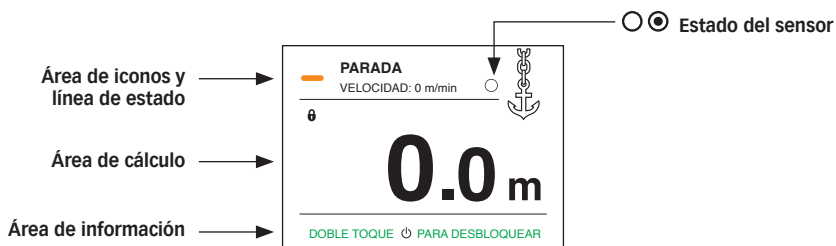

Esta pantalla se divide en las siguientes áreas:

Área de iconos y línea de estado	Esta área muestra mensajes sobre el estado del cuenta cadena, la velocidad de la cadena y cualquier aviso de problemas.
Área de cálculo	Esta zona muestra la medida de la cadena bajada y su unidad de medida: "m" para METROS, "ft" para PIES y "fm" para BRAZAS. Se muestran los siguientes iconos, que activan las funciones correspondientes: alarma subida bloqueo de los pulsadores Auto bajada automática.
Área de información	Dependiendo de la selección del usuario, esta área muestra información sobre la función de los pulsadores y la cadena restante a bordo (si está configurada).
Estado del sensor	El punto en el centro del círculo indica el paso del imán sobre el sensor.

3.5 - Desbloqueo/bloqueo de los pulsadores



Para desbloquear / bloquear el cuenta cadena presionar rápidamente el pulsador .

El cuenta cadena, si no está en uso, se bloquea automáticamente después del tiempo establecido en el menú BLOQUEO TECLAS AUTOMÁTICO (preconfigurado en 1 minuto).



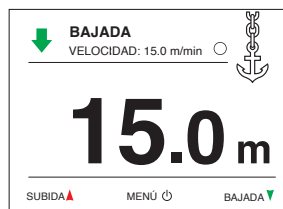
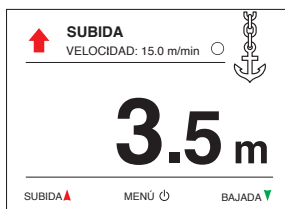

3.6 - Accionamiento eléctrico del molinete de ancla

**Levar el ancla**

Para levar el ancla, presionar el pulsador ▲ hasta la posición deseada, luego soltar el pulsador.



Fondear el ancla

Para fondear el ancla, presionar el pulsador ▼ hasta la posición deseada, luego soltar el pulsador.

Es posible levar y fondear el ancla también utilizando un control eléctrico auxiliar; el cuenta cadena medirá de todos modos la longitud de la cadena bajada.

3.7 - Acceso al menú de iconos



Mantener presionado el pulsador  hasta que la barra de progreso esté completa. Liberar inmediatamente el pulsador  durante el doble parpadeo para acceder al menú.

3.8 - Menú

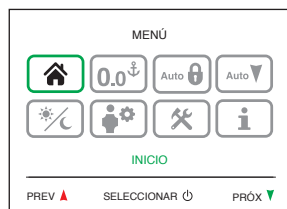

Hay 8 iconos dentro del menú .









Utilizar los pulsadores ▲ y ▼ para desplazarse por los iconos.

El icono seleccionado aparece con su marco iluminado en verde.

Presionar el pulsador  para entrar en un submenú o función específico.



3.9 - Descripción del menú de iconos

	INICIO	Salir del menú y volver a la pantalla principal.
	PUESTA EN CERO CONTADOR	Cancelación de la medida de la cadena bajada.
	BLOQUEO TECLAS AUTOMÁTICO	Configuración del tiempo de bloqueo automático de los pulsadores.
	AJUSTES BAJADA AUTOMÁTICA	Esta función permite que el ancla se fondee automáticamente hasta la profundidad establecida.
	DIA/NOCHE	Selección del modo noche/día.
	AJUSTES DE USUARIO	Acceso al submenú de ajustes personalizados del usuario.
	↳ ALARMA SUBIDA	Configuración del umbral debajo del cual se activa la alarma en el momento de levar el ancla.
	↳ BRILLO	Acceso a los submenús de la luminosidad de pantalla y teclas.
	↳ PANTALLA	Configuración del nivel de retroiluminación de la pantalla.
	↳ TECLAS	Configuración del nivel de luminosidad de las teclas capacitivas.
	↳ MODO ECO	Configuración del tiempo de retraso para la atenuación de la retroiluminación.
	↳ SONIDO TECLAS	Habilitación/inhabilitación del sonido generado por la presión de las teclas.
	↳ IDIOMA	Elección del idioma del instrumento.
↳ UNIDAD	Elección de la unidad de medida (metros, pies, brazos)	
	AJUSTES AVANZADOS	Acceso al submenú de ajustes avanzados del cuenta cadena.
	↳ CALIBRACIÓN MANUAL	Configuración de los parámetros del molinete del ancla instalado (desarrollo circunferencia del barbotin y número imanes)
	↳ CALIBRACIÓN AUTOMÁTICA	Procedimiento de calibración para utilizar si no se conocen los parámetros del molinete del ancla.
	↳ CADENA A BORDO	Configuración de la longitud total de cadena disponible a bordo.
	↳ CAÍDA LIBRE AUTOMÁTICA	Configuración del tiempo de cierre del embrague del molinete del ancla dotado de la función de caída libre automática.
	↳ CONFIGURACIÓN DE RED	Acceso al submenú de la configuración de la red CAN bus.
	↳ PRIORIDAD	Configuración de la prioridad del instrumento introducido en una red CAN bus.
	↳ VELOCIDAD DE RED	Configuración de la velocidad de comunicación de la red CAN bus.
RESTABLECIMIENTO DATOS DE FÁBRICA	Restablecimiento a los valores de fábrica de todos los parámetros del instrumento.	
	INFO PRODUCTO	Pantalla de resumen de los datos y ajustes del cuenta cadena.



4.0 - Configuración básica del cuenta cadena



Para funcionar correctamente, el cuenta cadena necesita que se introduzcan los datos correctos relativos a VUELTA ROLDANA y NÚMERO IMANES. Asegurarse de que haya introducido correctamente los datos de su molinete de ancla (véase el apartado “**Medición de la circunferencia del barbotén**” en la pág. 55).



Para poder introducir los datos, es necesario que la medición de la cadena calada sea igual a cero (0.0).

4.1 - Selección unidad de medida

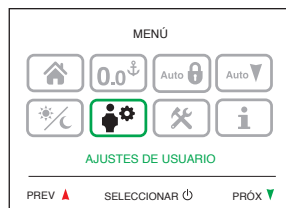

MENÚ

Seleccionar **AJUSTES DE USUARIO**

pulsar

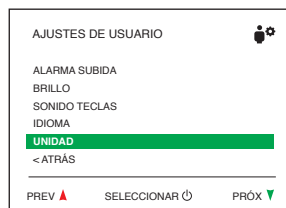

AJUSTES DE USUARIO

Seleccionar **UNIDAD**

pulsar

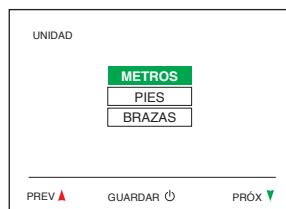

UNIDAD

Seleccionar **METROS** (o PIES o BRAZAS)

pulsar

Seleccionar “ATRÁS” y pulsar para regresar al menú.



4.2 - Calibración

**MENÚ**Seleccionar **AJUSTES AVANZADOS**

Pulsar

**AJUSTES AVANZADOS**Seleccionar **CALIBRACIÓN MANUAL**

Pulsar

**CALIBRACIÓN MANUAL****GIRO BARBOTÉN**

Introducir el valor del giro barbotén (en cm o en pulgadas) en función de la unidad de medida seleccionada previamente (METROS, PIES o BRAZAS).

Valores seleccionables de 10 a 600 cm (preconfigurado en 10 cm).

Valores seleccionables de 3,93 a 236,22 pulgadas (preconfigurado en 3,93 inch).

Introducir el valor pulsando ▲ para aumentar o ▼ para disminuir.

Pulsar para seleccionar la siguiente casilla.

**CALIBRACIÓN MANUAL**

Valores seleccionables de 1 a 16 (preconfigurado en 1)

Introducir el valor pulsando ▲ para aumentar o ▼ para disminuir.

Pulsar para seleccionar la siguiente casilla.

Al confirmar la última casilla se vuelve al menú AJUSTES AVANZADOS.

Seleccionar "ATRÁS" y pulsar para volver al menú.

4.3 - Salida del menú de iconos

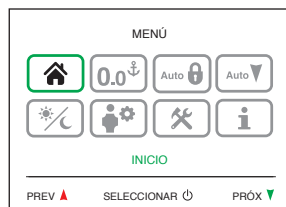
**MENÚ**Seleccionar el icono **INICIO**

Pulsar para volver a la pantalla principal.

4.4 - Sleep mode

La función SLEEP MODE (MODO DE SUEÑO) pone al cuenta cadena en un estado de bajo consumo. La detección de la medición de la cadena bajada permanece activa en segundo plano.



Mantener presionado el pulsador  hasta que la pantalla se apague (aproximadamente 5 segundos de presión).



4.5 - Medición de la circunferencia del barbotén

Para determinar la longitud de desarrollo de la cadena obtenida con cada giro del barbotén, proceder como sigue:

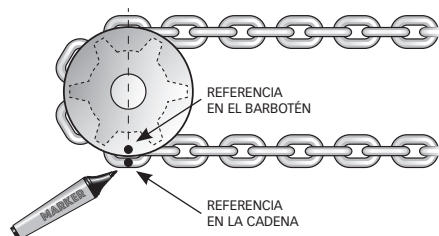

- Marcar una referencia en la cadena y el barbotén en el eje principal.

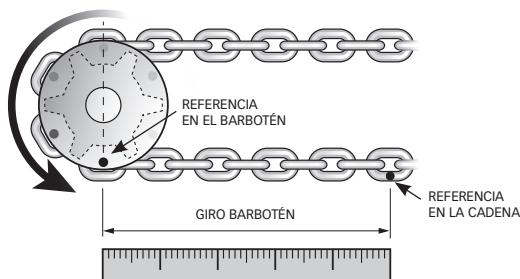

- Girar el barbotén una vuelta completa, colocando su referencia a su posición inicial.
- Medir la longitud de la cadena entre el eje principal y el punto alcanzado por la referencia después de un giro completo del barbotén.



La exactitud del valor configurado como **GIRO BARBOTÉN** afecta a la precisión de la medida de la cadena bajada.



5.0 - Mantenimiento

Antes de realizar el mantenimiento o la limpieza, desconectar la alimentación del cuenta cadena.

Para asegurar el buen funcionamiento del cuenta cadena verificar, una vez al año, los cables y las conexiones eléctricas. Limpiar el frente del QNC CHC con un paño suave humedecido con agua.

No utilizar productos químicos o que causen abrasiones para limpiar el cuenta cadena.



6 - DATOS TÉCNICOS

6.0 - Datos técnicos

OUTPUT CHARACTERISTICS	
Caudal de corriente de los contactos UP/DOWN	4A max
INPUT CHARACTERISTICS	
Tensión de alimentación	12/24 Vdc
Absorción máxima (1)	160 mA
CARACTERÍSTICAS AMBIENTALES	
Temperatura operativa	desde -20 a +70 °C
Grado de protección	IP67
CARACTERÍSTICAS GENERALES	
Interfaz de comunicación	CAN BUS con transceiver diferencial
Conexiones externas	M12 macho, código A, 5 polos para CAN bus M12 hembra, código A, 5 polos para POWER & E/S
Peso	270 g (320 g con tapa de protección)
Clase EMC	EN 60945

(1) Valor típico con retro-iluminación activa al máximo nivel.

DIMENSIONES mm (pulgadas)

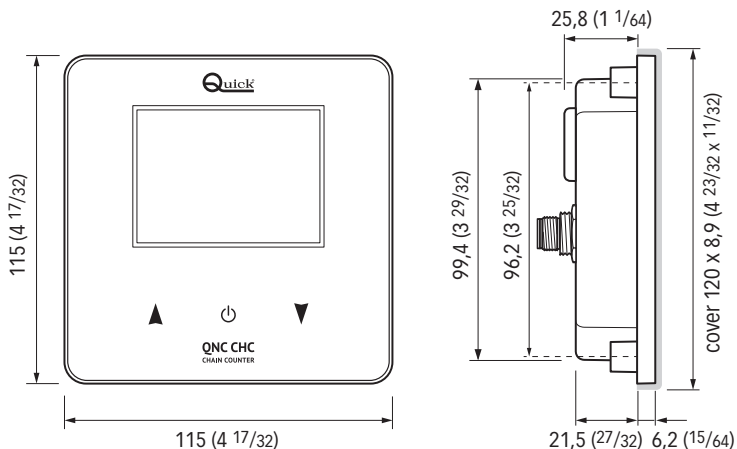

QNC CHC chain counter

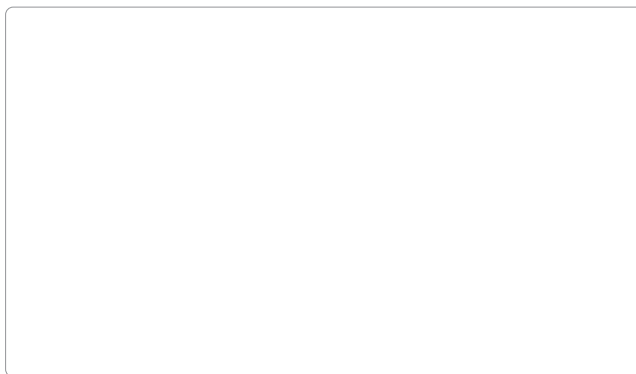

FR Code et numéro de série du produit

DE Artikelnummer und Seriennummer des Produkts

ES Código y número de serie del producto

 **QUICK**[®] SPA

QUICK[®] S.p.A. - Via Piangipane, 120/A - 48124 Piangipane (RA) - ITALY
Tel. +39.0544.415061 - Fax +39.0544.415047 - quick@quickitaly.com

www.quickitaly.com