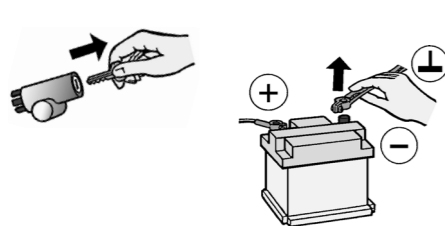
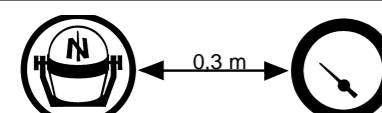
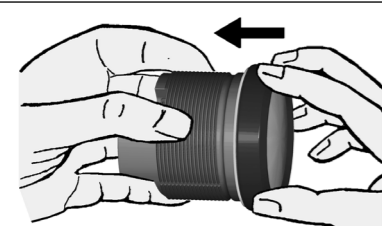
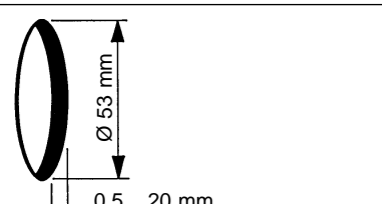
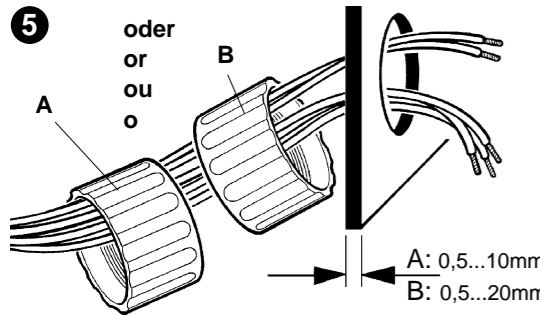
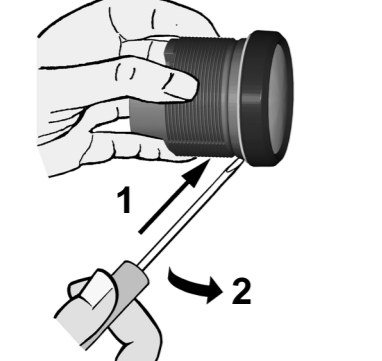
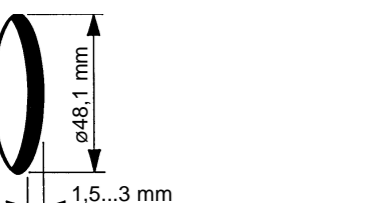
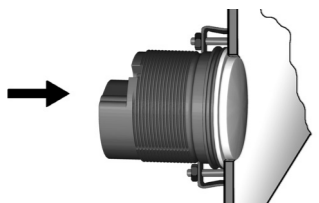
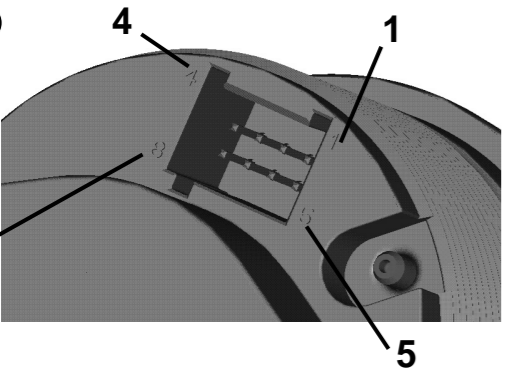

Temperaturanzeiger, Druckanzeiger, Ruderlagenanzeiger, Trimanzeiger, Kraftstoff- Frischwasseranzeiger für Hebelgeber / Temperature gauge, pressure gauge, rudder angle gauge, trim gauge, fuel gauge, fresh water gauge for level-type sensor / Indicateur de température, manomètre, indicateur d'angle de barre, indicateur d'équilibrage, jauge d'essence et indicateur d'eau fraîche pour capteur à levier / Indicatore temperatura esterna, manometro, assiometro, indicatore trim, indicatore livello del carburante e dell'acqua fresca per trasmettitore a leva regolabile / Indicador de temperatura, indicador de presión, indicador de ángulo de timón, indicador de Trim, indicador de combustible y de agua dulce para sensores de palanca						TU00-0752-5207150	11/09	1-4	2
<p>1</p> 	<p>Arbeitsablauf zum Einbau der VDO Viewline Geräte D</p> <p>Vor Beginn der Arbeiten schalten Sie die Zündung aus und ziehen Sie den Zündschlüssel ab. Entfernen Sie ggf. den Hauptstromschalter.</p> <p>Klemmen Sie den Minuspol der Batterie ab. Sichern Sie die Batterie gegen irrftüchliches Wiedereinschalten.</p> <p>! Sicherheitshinweise siehe Seite 1</p>	<p>Procedures for installing VDO Viewline instruments GB</p> <p>Before beginning, turn off the ignition and remove the ignition key. If necessary, remove the main circuit switch.</p> <p>Disconnect the negative terminal on the battery. Make sure the battery cannot unintentionally restart.</p> <p>! Safety information see page 1</p>	<p>Procédure d'installation des appareils Viewline VDO F</p> <p>Avant d'intervenir, coupez l'allumage et retirez la clé de contact. Ôtez, le cas échéant, l'interrupteur de courant principal.</p> <p>Débranchez le pôle négatif de la batterie. Sécurisez la batterie afin qu'elle ne puisse être rebranchée accidentellement.</p> <p>! Consignes de sécurité voir page 1</p>	<p>Procedura per il montaggio degli apparecchi Viewline VDO I</p> <p>Prima di iniziare a lavorare spegnere l'accensione ed estrarre la chiave d'accensione. Eventualmente rimuovere l'interruttore principale della corrente.</p> <p>Staccare il polo negativo della batteria. Evitare che la batteria possa erroneamente essere riaccesa.</p> <p>! Indicazioni per la sicurezza vedi pagina 1</p>	<p>Desarrollo del trabajo para el montaje de los instrumentos Viewline de VDO E</p> <p>Antes de comenzar con los trabajos, desconectar el encendido y quitar la llave de encendido. Si es necesario, desconectar el interruptor principal de corriente.</p> <p>Desconectar el polo negativo de la batería. Asegurar la batería contra reconexión involuntaria.</p> <p>! Indicaciones de seguridad véase la página 1</p>				
<p>2</p> 	<p>Bei einer Montage des Gerätes in der Nähe eines Magnetkompasses beachten Sie den magnetischen Schutzabstand zum Kompass.</p>	<p>If installing the instrument near a magnetic compass, note the magnetic safe distance to the compass.</p>	<p>Respectez la distance de sécurité magnétique du compas lors de toute montage de l'appareil à proximité d'un compas magnétique.</p>	<p>Per montare l'apparecchio in prossimità di una bussola magnetica mantenere la distanza di protezione dalla bussola.</p>	<p>En caso de montaje del instrumento en las cercanías de una brújula magnética, se debe observar la distancia de protección magnética respecto a la brújula.</p>				
<p>3</p> 	<p>Setzen Sie den neuen Frontring auf das Gerät und drücken Sie den Frontring auf das Gerät bis er bündig mit dem Deckglas ist.</p>	<p>Place the new front ring on the instrument and press it on until it is flush with the instrument glass.</p>	<p>Poser le nouveau jonc circulaire de finition sur l'appareil et appuyer dessus jusqu'à ce qu'il affleure au niveau du verre de protection.</p>	<p>Applicare il nuovo anello frontale all'apparecchio e premerlo finché non è a livello della protezione in vetro.</p>	<p>Colocar el nuevo anillo frontal sobre el instrumento y presionar el anillo frontal contra el instrumento hasta que enrase con el cristal protector.</p>				
<p>4</p> 	<p>Konventionelle Montage. (Gerät wird von vorn in die Bohrung gesteckt). Die Panelstärke kann im Bereich von 0,5 bis 20 mm liegen. Die Bohrung muss einen Durchmesser von 53 mm haben.</p> <p>! Sicherheitshinweise siehe Seite 1</p>	<p>Conventional assembly. (Instrument is put into the drill hole from the front). The panel width may be within a range of 0.5 to 20 mm. The drill hole must have a diameter of 53 mm.</p> <p>! Safety information see page 1</p>	<p>Montage conventionnel. (L'appareil est emboîté de face dans le vide de forure). L'épaisseur du panneau peut se situer entre 0,5 à 20 mm. Le vide de forure doit disposer d'un diamètre de 53 mm.</p> <p>! Consignes de sécurité voir page 1</p>	<p>Montaggio convenzionale. (L'apparecchio viene inserito nel foro dalla parte anteriore). Lo spessore del pannello può essere da 0,5 a 20 mm. Il foro deve avere un diametro di 53 mm.</p> <p>! Indicazioni per la sicurezza vedi pagina 1</p>	<p>Montaje convencional. (El instrumento se inserta en el orificio por delante). El espesor del panel puede estar en un margen de 0,5 hasta 20 mm. El agujero debe tener un diámetro de 53 mm.</p> <p>! Indicaciones de seguridad véase la página 1</p>				
<p>5</p> 	<p>Bei den 52mm Geräten kann die Befestigungsmutter in Position A oder B montiert werden. Hierdurch lassen sich unterschiedliche Klemmhöhen realisieren.</p> <p>Version A Klemmhöhe 0,5 - 10 mm</p> <p>Version B Klemmhöhe 0,5 - 20 mm</p>	<p>For 52 mm instruments, the fastening nut can be mounted at position A or B. This allows you to realize various clamping heights.</p> <p>Version A Clamping height 0.5 – 10 mm</p> <p>Version B Clamping height 0.5 – 20 mm</p>	<p>Sur les appareils de 52 mm, l'écrou de fixation peut être monté en position A ou B. On peut réaliser ainsi plusieurs hauteurs de serrage.</p> <p>Version A : hauteur de serrage 0,5 - 10 mm</p> <p>Version B : hauteur de serrage 0,5 - 20 mm</p>	<p>Per gli apparecchi da 52 mm è possibile montare il dado di fissaggio in posizione A o B consentendo così di ottenere diverse altezze di fissaggio.</p> <p>Versione A Altezza di fissaggio 0,5 – 10 mm</p> <p>Versione B Altezza di fissaggio 0,5 – 20 mm</p>	<p>En los instrumentos de 52 mm, la tuerca de fijación puede montarse en posición A o B. Esto permite realizar diferentes alturas de sujeción.</p> <p>Versión A Altura de sujeción 0,5 - 10 mm</p> <p>Versión B Altura de sujeción 0,5 - 20 mm</p>				
<p>6</p> 	<p>Soll das Gerät Flush, das heißt von hinten montiert werden so dass Deckglas und Panel eine Ebene bilden, muss der Frontring demontiert werden. Drücken Sie mit beiden Daumen auf das Deckglas und drücken Sie gleichzeitig mit den beiden Zeigefingern den Frontring nach vorne vom Gerät. Beachten Sie bei Verwendung eines Werkzeuges die nebenstehende Abbildung.</p>	<p>If the instrument is mounted flush (i.e., from the back so that the instrument glass and the panel form one plane), the front ring must be removed. Press the instrument glass with both thumbs, while at the same time pressing the front ring forward from the instrument with both index fingers. Note the use of a tool in the adjacent figure.</p>	<p>Un démontage de l'anneau frontal est imposé lors d'un assemblage affleuré ou d'un montage encastré de l'appareil, soit lors de son montage par l'arrière de façon à ce que le cabochon et le panneau forment une surface plane. Faites pression avec les deux pouces sur le cabochon et séparez simultanément l'anneau frontal de la face frontale de l'appareil par pression avec les deux index. Observez la figure ci-contre si vous vous servez d'un outil.</p>	<p>Per il montaggio a filo, cioè se la protezione in vetro e il pannello montati da dietro devono essere sullo stesso piano, è necessario smontare l'anello frontale. Con i due pollici premere la protezione in vetro e pressare contemporaneamente con i due indici l'anello frontale verso la parte anteriore dell'apparecchio. Se si utilizza un utensile seguire il disegno riportato accanto.</p>	<p>Si el instrumento debe montarse a ras, es decir por detrás, de modo que el vidrio protector y el panel estén enrasados, debe desmontarse el anillo frontal. Presione con ambos pulgares sobre el vidrio protector y simultáneamente presione con ambos índices el anillo frontal hacia delante, sacándolo del instrumento. En caso de utilizar una herramienta, observe la figura adyacente.</p>				
<p>7</p> 	<p>Flush Montage. Die empfohlene Panelstärke liegt bei 1,5 bis 3mm. Die Bohrung muss einen Durchmesser von 48,1mm haben. Achten Sie darauf das der Einbauort eben ist und keine scharfen Kanten aufweist.</p> <p>! Sicherheitshinweise siehe Seite 1</p>	<p>Flush assembly. The recommended panel thickness is 1.5 to 3mm. The drill hole must have a diameter of 48.1 mm. Ensure that the installation location is level and has no sharp edges.</p> <p>! Safety information see page 1</p>	<p>Montage encastré L'épaisseur recommandée du panneau se situe entre 1,5 à 3 mm. Le vide de forure doit disposer d'un diamètre de 48.1 mm. Veillez à ce que l'emplacement prévu pour le montage soit plan et à ce qu'il ne présente pas d'arêtes vives.</p> <p>! Consignes de sécurité voir page 1</p>	<p>Montaggio a filo Lo spessore consigliato del pannello è di circa 1,5 mm – 3 mm. Il foro deve avere un diametro di 48.1 mm. Assicurarsi che il punto di montaggio sia piano e privo di bordi taglienti.</p> <p>! Indicazioni per la sicurezza vedi pagina 1</p>	<p>Montaje enrasado. El espesor recomendado del panel es de 1,5 a 3 mm. El agujero debe tener un diámetro de 48.1 mm. Observe que lugar de montaje sea plano y no presente bordes afilados.</p> <p>! Indicaciones de seguridad véase la página 1</p>				

TU00-0752-5207150

Temperaturanzeiger, Druckanzeiger, Ruderlagenanzeiger, Trimanzeiger, Kraftstoff- Frischwasseranzeiger für Hebelgeber / Temperature gauge, pressure gauge, rudder angle gauge, trim gauge, fuel gauge, fresh water gauge for level-type sensor / Indicateur de température, manomètre, indicateur d'angle de barre, indicateur d'équilibrage, jauge d'essence et indicateur d'eau fraîche pour capteur à levier / Indicatore temperatura esterna, manometro, assiometro, indicatore trim, indicatore livello del carburante e dell'acqua fresca per trasmettitore a leva regolabile / Indicador de temperatura, indicador de presión, indicador de ángulo de timón, indicador de Trim, indicador de combustible y de agua dulce para sensores de palanca **TU00-0752-5207150** 11/09 1-4 3

8  **D** Legen Sie die Flushmount Dichtung A2C53215640 auf das Deckglas. Stecken Sie das Gerät von hinten in die Bohrung. Richten Sie das Gerät aus, so dass die Ablesung gerade ist und fixieren Sie es mit dem Flushmount Befestigungsbügel A2C59510864 auf den an der Panelrückseite angebrachten Stehbolzen. **GB** Place the flush mount seal A2C53215640 on the instrument glass. Put the instrument into the drill hole from the back. Adjust the instrument so that the gauge is level and fasten it to the stud bolts on the rear side of the panel, using the flush mount fixing bracket A2C59510864. **F** Placez le joint pour montage encastré A2C53215640 sur le cabochon. Emboîtez l'appareil par derrière dans le vide de forure. Orientez l'appareil en veillant à ce que l'affichage doit vertical et fixez-le au moyen de l'étrier d'attache du joint pour montage encastré A2C59510864 sur le boulon d'entretoisement prévu sur la face arrière du panneau. **I** Inserire la guarnizione per il montaggio a filo A2C53215640 sulla protezione in vetro. Inserire l'apparecchio nel foro da dietro. Orientare l'apparecchio in modo che la lettura sia diritta e fissarlo con la staffa bloccante per il montaggio a filo A2C59510864 sulle viti applicate sul retro del pannello. **E** Poner la junta flush-mount A2C53215640 sobre el vidrio protector. Introducir el instrumento en el orificio por la parte posterior. Alinear el aparato, de modo que la lectura sea derecha, y fijarlo con el estribo de fijación flush-mount A2C59510864 en los espárragos colocados en la parte posterior del panel.

9  **D** Die Kabel je nach Belegung in das 8polige Kontaktgehäuse gemäß nachstehender Steckeranweisung einstecken. Die Kontakte müssen hörbar einrasten. **GB** Depending on the configuration, insert the cable into the 8-pin contact enclosure according to the following pin assignment. The contacts must audibly lock into place. **F** Poser les câbles selon le schéma de branchement indiqué dans le boîtier de contact à 8 broches, conformément aux instructions d'enfichage ci-après. Les contacts doivent être encliquetés de façon perceptible. **I** Inserire i cavi secondo la posizione assegnata nella scatola di contatto ad otto poli seguendo la disposizione indicata successivamente. Si deve poter sentire il rumore dei contatti al momento del loro aggancio. **E** Insertar los cables en la caja de contacto de 8 polos, según la asignación de pines, de acuerdo a las siguientes instrucciones de inserción. Los contactos deben encastrar en forma audible.

Pin 1 - KL. 15 - Zündungsplus 12 V	rot	Pin 1 - T. 15 - ignition plus 12 V	red	Broche 1 - borne 15 - allumage plus	rouge	Pin 1 - Cl. 15 - positivo accensione 12V	rosso	Pin 1 - borne 15 - positivo del encendido 12V	rojo
Pin 2 - KL. 31 - Masse	schwarz	Pin 2 - T. 31 - ground	black	Broche 2 - borne 31 - masse	noir	Pin 2 - Cl. 31 - massa	nero	Pin 2 - borne 31 - masa	negro
Pin 3 - Signal Masse	blau/schwarz	Pin 3 - signal ground	blue/black	Broche 3 - signal de masse	bleu/noir	Pin 3 - segnale massa	blu/nero	Pin 3 - señal de masa	azul/negro
Pin 4 - frei		Pin 4 - unassigned		Broche 4 - libre		Pin 4 - libero		Pin 4 - libre	
Pin 5 - Sensor Signal	grün	Pin 5 - sensor signal	green	Broche 5 - signal du capteur	vert	Pin 5 - sensore segnale	verde	Pin 5 - señal del sensor	verde
Pin 6 - KL. 58 - Beleuchtung	blau/rot	Pin 6 - T. 58 - lighting	blue/red	Broche 6 - borne 58 - éclairage	bleu/rouge	Pin 6 - Cl. 58 - illuminazione	blu/rosso	Pin 6 - borne 58 - iluminación	azul/rojo
Pin 7 - Warn LED Masse	gelb/schwarz	Pin 7 - warning LED ground	yellow/black	Broche 7 - Masse - LED Avertissement	jaune/noir	Pin 7 - LED d'allarme massa	giallo/nero	Pin 7 - LED avisador masa	amarillo/negro
Pin 8 - Warn LED Plus	gelb/rot	Pin 8 - warning LED plus	yellow/red	Broche 8 - Plus - LED Avertissement	jaune/rouge	Pin 8 - LED d'allarme positivo	giallo/rosso	Pin 8 - LED avisador positivo	amarillo/rojo

Stecken Sie jetzt den Stecker in das Anzeigergerät. Beachten Sie hierbei die Verpolschutznase. **F** Mettre à présent la fiche dans l'appareil indicateur. Respecter à cet égard la polarisation indiquée par le taquet de protection. **I** Inserire ora la spina nell'indicatore tenendo conto della protezione contro l'inversione di polarità. **E** Insertar ahora el enchufe en el instrumento indicador. Al hacerlo, considerar la nariz protectora contra polarización inversa.

10  **D** Für den Anschluss des Gerätes ist folgendes Stecker Set zu verwenden: Stecker Set 8polig - A2C59510850 Das Stecker Set ist für einen Kabelquerschnitt von 0,25-0,5mm² ausgelegt. Für andere Querschnitte setzen Sie bitte Kontakte der Fa. Tyco ein. Einzelkontakte: Tyco Nr. 1355718-1 für 0,14 - 0,22mm² Tyco Nr. 963729-1 für 0,5 - 0,75mm² Bandware: Tyco Nr. 1355717-1 für 0,14 - 0,22mm² Tyco Nr. 963715-1 für 0,5 - 0,75mm² Mit den Kontakten und den entsprechenden Kabeln stellen Sie eine Crimpverbindung her. Beachten Sie hierzu die Anweisung des Handzangenherstellers. Verwenden Sie dazu die Handzange Tyco Nr. 539635-1 und das Werkzeug Tyco Nr. 539682-2 für og. Handzange. Dabei besonders darauf achten, dass alle Einzeldrähte des Kabels von der Crimphülse erfasst werden, sonst besteht Kurzschlussgefahr! **GB** Use the following connector to connect the instrument: Connector set, 8-pin - A2C59510850 The connector set is designed for a cable cross-section of 0.25 - 0.5 mm². For other cross-sections, please use contacts made by Tyco. Single contacts: Tyco No. 1355718-1 for 0.14 - 0.22 mm² Tyco No. 963729-1 for 0.5 - 0.75 mm² Strip: Tyco No. 1355717-1 for 0.14 - 0.22 mm² Tyco No. 963715-1 for 0.5 - 0.75 mm² Create a crimp connection using the contacts and the corresponding cables. Follow the instructions of the hand pliers manufacturer. Use the following for this: Hand pliers Tyco No. 539635-1 And the tool Tyco No. 539682-2 for these hand pliers. Pay special attention to whether the crimp barrel clutches all individual wires in the cable, otherwise you risk a short circuit! **F** Utiliser le bloc de connecteurs ci-après pour le raccordement de l'appareil : bloc de connecteurs à 8 broches - A2C59510850 Le bloc de connecteurs est dimensionné pour une section des câbles de 0,25 - 0,5 mm². Veuillez utiliser des contacts de fabrication Tyco pour d'autres sections. Contacts individuels : Tyco n° 1355718-1 pour 0,14 - 0,22 mm² Tyco n° 963729-1 pour 0,5 - 0,75 mm² Rubans : Tyco n° 1355717-1 pour 0,14 - 0,22 mm² Tyco n° 963715-1 pour 0,5 - 0,75 mm² Les contacts et câbles correspondants servent à la réalisation d'un assemblage par sertissage. Observez les instructions du constructeur de la pince à sertir. Pour ce faire, utilisez la pince à sertir Tyco n° 539635-1 et l'outil Tyco n° 539682-2 pour la pince à sertir mentionnée ci-dessus. Apportez une attention particulière au sertissage de tous les conducteurs individuels du câble dans la douille en prévention de courts-circuits au cas contraire ! **I** Per collegare l'apparecchio utilizzare il seguente set di spine: set di spine ad otto poli - A2C59510850 Il set di spine è predisposto per un cavo di sezione 0,25 - 0,5 mm². Per le altre sezioni pregasi contattare la ditta Tyco. Contatti singoli: Nr. Tyco 1355718-1 per 0,14 - 0,22 mm². Nr. Tyco 963729-1 per 0,5 - 0,75 mm². Minuteria Nr. Tyco 1355717-1 per 0,14 - 0,22 mm². Nr. Tyco 963715-1 per 0,5 - 0,75 mm². Con i contatti e i rispettivi cavi realizzare un collegamento a crimpare utilizzando la pinza manuale Nr. Tyco 539635-1 e l'utensile Nr. Tyco 539682-2 per la pinza menzionata. Assicurarci in particolare di aver raccolto tutti i fili singoli del cavo della boccola crimp, diversamente potrebbe verificarsi un corto circuito! **E** Para la conexión del instrumento debe utilizarse el siguiente juego de enchufe: Juego de enchufe de 8 polos - A2C59510850. El juego de enchufe está diseñado para una sección de cable de 0,25-0,5mm². Para otras secciones de cable, utilizar contactos de la empresa Tyco. Contactos individuales: Tyco N° 1355718-1 para 0,14 - 0,22mm² Tyco N° 963729-1 para 0,5 - 0,75mm² Contactos en rollo: Tyco N° 1355717-1 para 0,14 - 0,22mm² Tyco N° 963715-1 para 0,5 - 0,75mm² Realizar un engarzado a presión (crimpar) con los contactos y los cables correspondientes. Para ello, observar las instrucciones del fabricante del alicate para crimpar. Emplear para ello el alicate Tyco N° 539635-1 y la herramienta Tyco N° 539682-2 para el alicate arriba mencionado. ¡Cerciórese de que todos los hilos individuales del cable estén dentro del manguito de engarzado, caso contrario existe peligro de cortocircuito!

⚠️ Sicherheitshinweise siehe Seite 1 **⚠️ Safety information** see page 1 **⚠️ Consignes de sécurité** voir page 1 **⚠️ Indicazioni per la sicurezza** vedi pagina 1 **⚠️ Indicaciones de seguridad** véase la página 1

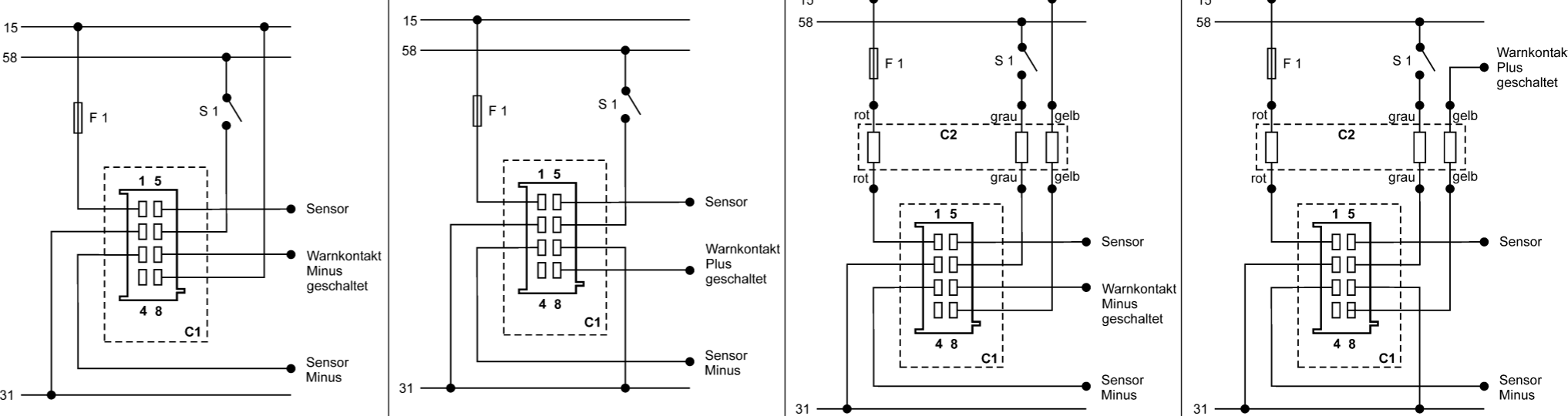
11 **D** 15 - KI. 15 - geschaltetes (Zündung) Plus 12V **I** 15 - morsetto 15 - (accensione) positiva attiva 12V **E** 15 - borne 15 - plus 12V connecté (contact) **F** 15 - term. 15 - connected (ignition) plus 12V **D** 58 - KI. 58 - Beleuchtung **I** 58 - morsetto 58 - illuminazione **E** 58 - borne 58 - éclairage **F** 58 - term. 58 - lighting **D** 31 - KI. 31 - Masse **I** 31 - morsetto 31 - massa **E** 31 - borne 31 - masse **F** 31 - term. 31 - ground **D** F1 - Sicherung 5A flink **I** F1 - fusibile 5 A flink **F** F1 - fusible 5A à action instantanée **D** S1 - Lichtschalter **I** S1 - interruttore luce **F** S1 - commutateur d'éclairage **D** C1 - 8pol MGS Stecker **I** C1 - spina MGS ad otto poli **F** C1 - enchufe MGS de 8 polos **D** C2 - Vorwiderstand 24 V **I** C2 - preresistenza 24 V **F** C2 - resistor protector 24 V **D** Anschlussplan unbedingt einhalten. **I** Attenersi assolutamente allo schema dei collegamenti **F** You must comply with the wiring diagram. **D** Anschluß 12 V Warnkontakt Minus geschaltet **I** Branchement 12 V - Branchement du contact d'avertissement [pôle négatif (-)] **E** Conexión 12 V contacto avisador conectado a negativo **F** Anschluß 12 V Warnkontakt Plus geschaltet **I** Branchement 12 V - Branchement du contact d'avertissement [pôle positif (+)] **E** Conexión 12 V contacto avisador conectado a positivo **F** Anschluß 24 V Warnkontakt Minus geschaltet **I** Connection 24 V Warning contact minus, connected **E** Branchement 24 V - Branchement du contact d'avertissement [pôle négatif (-)] **F** Anschluß 24 V Warnkontakt Plus geschaltet **I** Connection 24 V Warning contact plus, connected **E** Branchement 24 V - Branchement du contact d'avertissement [pôle positif (+)] **F** 

TU00-0752-5207150

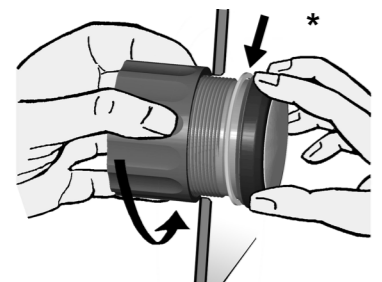
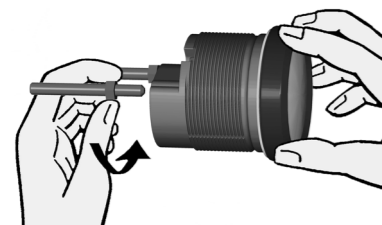
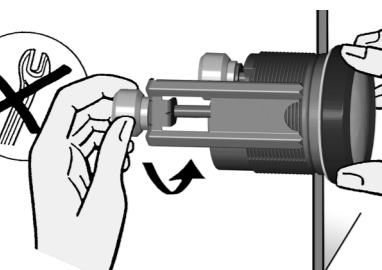
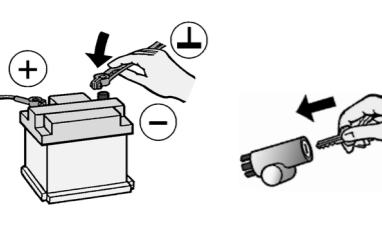
 <p>12</p>	<p>Richten Sie das Gerät aus und ziehen Sie die Befestigungsmutter handfest an. Achten Sie darauf dass die Mutter mit einem Anzugsmoment nicht größer als 400Ncm angezogen wird. * Achten Sie darauf das der Dichtring plan zwischen Panel und Frontring liegt.</p>	<p>Align the instrument and hand-tighten the fastening nut. Ensure that the nut is not tightened with a torque greater than 400 Ncm. * Make sure the seal lays flat between the panel and the front ring.</p>	<p>Orientez l'appareil et serrez l'écrou de fixation à bloc à la main. Le couple de serrage appliqué à l'écrou ne doit pas dépasser 400 Ncm. * Veillez au contact à surface plane du joint torique entre le panneau et l'anneau frontal.</p>	<p>Orientare l'apparecchio e stringere saldamente il dado di fissaggio. Accertarsi che il dado non sia stretto con una coppia di serraggio superiore ai 400 Ncm. * Accertarsi che l'anello di guarnizione sia applicato disteso tra il pannello e l'anello frontale.</p>	<p>Alinear el instrumento y apretar con la mano la tuerca de fijación. Cuidar que la tuerca no se apriete con un par de apriete superior a 400 Ncm. * Asegurarse que el anillo obturador apoye plano entre panel y anillo frontal.</p>
 <p>13</p>	<p>Möchten Sie auf die Befestigungsmutter verzichten kann alternative der Teilesatz A2C59510854 eingesetzt werden. Dies ist empfehlenswert wenn am Einbauort starke Schwingungsbeanspruchungen zu erwarten sind. Schrauben Sie die Stehbolzen in die dafür vorgesehenen Bohrungen im Gehäuse. Anzugsmoment der Stehbolzen max. 1,5 Nm.</p>	<p>If you would like to omit the fastening nut, you may use the part set A2C59510854 as an alternative. This is recommended if the installation location is subject to vibratory loads. Screw the stud bolts into the provided drill holes in the enclosure. Max. stud bolt torque is 1.5 Nm</p>	<p>L'emploi du lot de pièces A2C59510854 est possible en alternative, si vous voulez renoncer à l'écrou de serrage. Ce lot de pièces est recommandé pour autant que l'emplacement prévu pour le montage soit soumis à de gros risques de sollicitations dues aux vibrations. Vissez les boulons d'entretoisement dans les perçages du corps prévus à cet effet. Couple de serrage maximum des boulons d'entretoisement de 1,5 Nm.</p>	<p>Se non si vuole utilizzare il dado di fissaggio si può applicare in alternativa il set di pezzi A2C59510854 che è consigliabile se il punto di montaggio è soggetto a forti oscillazioni. Avvitare le viti negli appositi fori della scatola con una coppia massima di serraggio di 1,5 Nm.</p>	<p>Si desea realizar el montaje sin la tuerca de fijación, puede utilizar alternativamente el juego de piezas A2C59510854. Esto es aconsejable, si en el lugar de montaje se esperan grandes esfuerzos de vibraciones. Atornille los espárragos en los orificios previstos para tal fin en la carcasa. Par de apriete máx. de los espárragos 1,5 Nm.</p>
 <p>14</p>	<p>Stecken Sie die Bügel auf die Stehbolzen und ziehen Sie die Rändelmuttern handfest an. * Achten Sie darauf das der Dichtring plan zwischen Panel und Frontring liegt (siehe Abb. 12).</p>	<p>Place the bracket on the stud bolt and hand-tighten the knurled nut. * Make sure the seal lays flat between the panel and the front ring (see Fig. 12).</p>	<p>Emboîtez les étriers sur les boulons d'entretoisement et serrez les écrous moletés à bloc à la main. * Veillez au contact à surface plane du joint torique entre le panneau et l'anneau frontal (voir fig. 12).</p>	<p>Inserire le staffe sulle viti e stringere bene a mano i dadi zigrinati. * Accertarsi che l'anello di guarnizione sia applicato disteso tra il pannello e l'anello frontale (vedere la fig. 12).</p>	<p>Insertar el estribo en los espárragos y apretar con la mano las tuercas moleteadas. * Asegurarse que el anillo obturador apoye plano entre panel y anillo frontal (véase fig. 12).</p>
 <p>15</p>	<p>Schließen Sie die Batterie nach Überprüfung des Anschlusses wieder an. Setzen Sie ggf. den Hauptstromschalter wieder ein. Schalten Sie die Zündung ein und führen Sie eine Funktionsprüfung durch. Programmieren Sie andere Geräte die eventuell Ihre gespeicherten Einstellungen verloren haben neu. ! Sicherheitshinweise siehe Seite 1</p>	<p>Close the battery after inspecting the connection. If necessary, replace the main circuit switch. Turn on the ignition and conduct a functional test. Reprogram other instruments that may have lost their saved settings. ! Safety information see page 1</p>	<p>Raccordez la batterie à nouveau après avoir vérifié le raccordement. Rebranchez, le cas échéant, l'interrupteur de courant principal. Remettez le contact et effectuez un contrôle des fonctions. Reprogrammez les autres appareils dont les options enregistrées ont éventuellement été perdues. ! Consignes de sécurité voir page 1</p>	<p>Richiudere la batteria dopo aver controllato l'attacco. Reinserire eventualmente l'interruttore di corrente principale. Attivare l'accensione ed effettuare una prova di funzionamento. Riprogrammare gli altri apparecchi che hanno eventualmente perso le impostazioni in memoria. ! Indicazioni per la sicurezza vedi pagina 1</p>	<p>Tras verificar la conexión, conectar nuevamente la batería. Si es necesario, conectar nuevamente el interruptor principal de corriente. Conectar el encendido y efectuar una comprobación funcional. Programar de nuevo otros dispositivos que eventualmente hayan perdido las configuraciones almacenadas. ! Indicaciones de seguridad véase la página 1</p>

16 Achtung: Deckglas und Frontrahmen nur mit Wasser reinigen. Keine chemischen Mittel verwenden.
Important: Clean the instrument glass and front frame with water only. Do not use chemical agents.
Attention : nettoyer le cabochon et le cadre frontal uniquement à l'eau. Ne pas utiliser de produits chimiques.
Attenzione: Lavare il coperchio in vetro e il telaio anteriore soltanto con acqua. Non utilizzare prodotti chimici.
Atención: limpiar el vidrio protector y el marco frontal sólo con agua. No utilizar sustancias químicas.

<p>17 Zubehör / Ersatzteile</p> <p>Buchsenkontakte 0,25 - 0,5mm² A2C59510846 Buchsengehäuse 8pol. A2C59510847 Handzange Tyco Nr. 539635-1 Werkzeug für Handzange Tyco Nr. 539682-2 Einzelkontakte 0,14 - 0,22mm² Tyco Nr. 1355718-1 Einzelkontakte 0,5 - 0,75mm² Tyco Nr. 963729-1 Bandware 0,14 - 0,22mm² Tyco Nr. 1355717-1 Bandware 0,25 - 0,5mm² Tyco Nr.928999-1 Bandware 0,5 - 0,75mm² Tyco Nr. 963715-1 Befestigungssatz Bügelmontage A2C59510854 Befestigungsbügel Flushmount A2C59510864 Dichtung Flushmount A2C53215640 Befestigungsmutter A2C53007398 Frontring flach; schwarz A2C53186040 Frontring flach; weiß A2C53186022 Frontring flach; chrom A2C53186023 Frontring dreikant; schwarz A2C53186024 Frontring dreikant; weiß A2C53186025 Frontring dreikant; chrom A2C53186026 Frontring rund; schwarz A2C53186027 Frontring rund; weiß A2C53186028 Frontring rund; chrom A2C53186029 Steckerschutzkappe 8pol. A2C53324664</p>	<p>Accessories / Spare parts</p> <p>Bush contacts 0.25 - 0.5 mm² A2C59510846 Bush housing, 8-pin A2C59510847 Hand pliers Tyco No. 539635-1 Tool for hand pliers Tyco No. 539682-2 Single contacts 0.14 - 0.22 mm² Tyco No. 1355718-1 Single contacts 0.5 - 0.75 mm² Tyco No. 963729-1 Strip 0.14 - 0.22 mm² Tyco No. 1355717-1 Strip 0.25 - 0.5 mm² Tyco No. 928999-1 Strip 0.5 - 0.75 mm² Tyco No. 963715-1 Bracket assembly mounting set A2C59510854 Flush mount fixing bracket A2C59510864 Flush mount seal A2C53215640 Fastening nut A2C53007398 Front ring, flat; black A2C53186040 Front ring, flat; white A2C53186022 Front ring, flat; chrome A2C53186023 Front ring, triangular; black A2C53186024 Front ring, triangular; white A2C53186025 Front ring, triangular; chrome A2C53186026 Front ring, round; black A2C53186027 Front ring, round; white A2C53186028 Front ring, round; chrome A2C53186029 Protective connector cap, 8-pin A2C53324664</p>	<p>Accessoires / Pièces de rechange</p> <p>Contacts pour borne 0,25 - 0,5 mm² A2C59510846 Corps à bornes, 8 broches A2C59510847 Pince à sertir Tyco n° 539635-1 Outil pour pince à sertir Tyco n° 539682-2 Contacts individuels 0,14 - 0,22 mm² Tyco n° 1355718-1 Contacts individuels 0,5 - 0,75 mm² Tyco n° 963729-1 Rubans 0,14 - 0,22 mm² Tyco n° 1355717-1 Rubans 0,25 - 0,5 mm² Tyco n° 928999-1 Rubans 0,5 - 0,75 mm² Tyco n° 963715-1 Lot de fixation pour montage d'étrier A2C59510854 Etrier de fixation pour montage encastré A2C59510864 Joint pour montage encastré A2C53215640 Ecrou de fixation A2C53007398 Jonc circulaire de finition, plat, noir A2C53186040 Jonc circulaire plat, blanc A2C53186022 Jonc circulaire plat, chromé A2C53186023 Jonc circulaire à trois méplats, noir A2C53186024 Jonc circulaire à trois méplats, blanc A2C53186025 Jonc circulaire à trois méplats, chromé A2C53186026 Jonc circulaire, rond, noir A2C53186027 Jonc circulaire, rond, blanc A2C53186028 Jonc circulaire, rond, chromé A2C53186029 Capuchon de protection du connecteur 8 bornes A2C53324664</p>	<p>Accessori/pezzi di ricambio:</p> <p>Contatti boccia 0,25 - 0,5 mm² A2C59510846 Scatola boccia 8 poli A2C59510847 Pinza manuale Tyco Nr. 539635-1 Utensile per pinza manuale Tyco Nr. 539682-2 Contatti singoli 0,14 - 0,22 mm² Tyco Nr. 1355718-1 Contatti singoli 0,5 - 0,75 mm² Tyco Nr. 963729-1 Minuteria 0,14 - 0,22 mm² Tyco Nr. 1355717-1 Minuteria 0,25 - 0,5 mm² Tyco Nr. 928999-1 Minuteria 0,5 - 0,75 mm² Tyco Nr. 963715-1 Set di fissaggio montaggio staffa A2C59510854 Staffa per montaggio a filo A2C59510864 Guarnizione per montaggio a filo A2C53215640 Dado di fissaggio A2C53007398 Anello frontale piatto; nero A2C53186040 Anello frontale piatto; bianco A2C53186022 Anello frontale piatto; cromato A2C53186023 Anello frontale triangolare; nero A2C53186024 Anello frontale triangolare; bianco A2C53186025 Anello frontale triangolare; cromato A2C53186026 Anello frontale tondo; nero A2C53186027 Anello frontale tondo; bianco A2C53186028 Anello frontale tondo; cromato A2C53186029 Coprispina protettivo 8 poli A2C53324664</p>	<p>Accesorios / Piezas de repuesto</p> <p>Contactos de hembrillas 0,25 - 0,5mm² A2C59510846 Carcasa de hembrillas 8 polos A2C59510847 Alicata Tyco N° 539635-1 Herramienta para alicate Tyco N° 539682-2 Contactos individuales 0,14 - 0,22mm² Tyco N° 1355718-1 Contactos individuales 0,5 - 0,75mm² Tyco N° 963729-1 Contactos en rollo 0,14 - 0,22mm² Tyco N° 1355717-1 Contactos en rollo 0,25 - 0,5mm² Tyco N° 928999-1 Contactos en rollo 0,5 - 0,75mm² Tyco N° 963715-1 Juego de fijación para montaje de estribo A2C59510854 Estribo de fijación flush-mount A2C59510864 Junta flush-mount A2C53215640 Tuerca de fijación A2C53007398 Anillo frontal plano; negro A2C53186040 Anillo frontal plano; blanco A2C53186022 Anillo frontal plano; cromo A2C53186023 Anillo frontal triangular; negro A2C53186024 Anillo frontal triangular; blanco A2C53186025 Anillo frontal triangular; cromo A2C53186026 Anillo frontal redondo; negro A2C53186027 Anillo frontal redondo; blanco A2C53186028 Anillo frontal redondo; cromo A2C53186029 Caperuza protectora de clavija 8 polos A2C53324664</p>
---	---	--	--	---

TU00-0752-5207150

Instrument

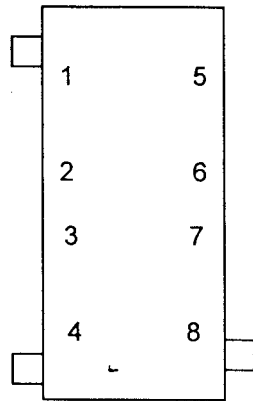

- Pin 1 rot - KL 30 – Batterie 12/24 V Plus
- Pin 2 schwarz – KL 31 – 12/24 V Minus
- Pin 3 schwarz/blau – Signal Masse / GND Minus
- Pin 4 braun – Kl. 15 Zündungplus
- Pin 5 grün – Sensor Signal Pin 4 am Geber – braun
- Pin 6 blau/rot – KL 58 – Beleuchtung Plus geschaltet
- Pin 7 gelb/schwarz – Programmierport – Tx - PC -9pol. Sub D Pin 2
- Pin 8 gelb/rot – Programmierport-Rx - PC 9pol Sub D Pin 3

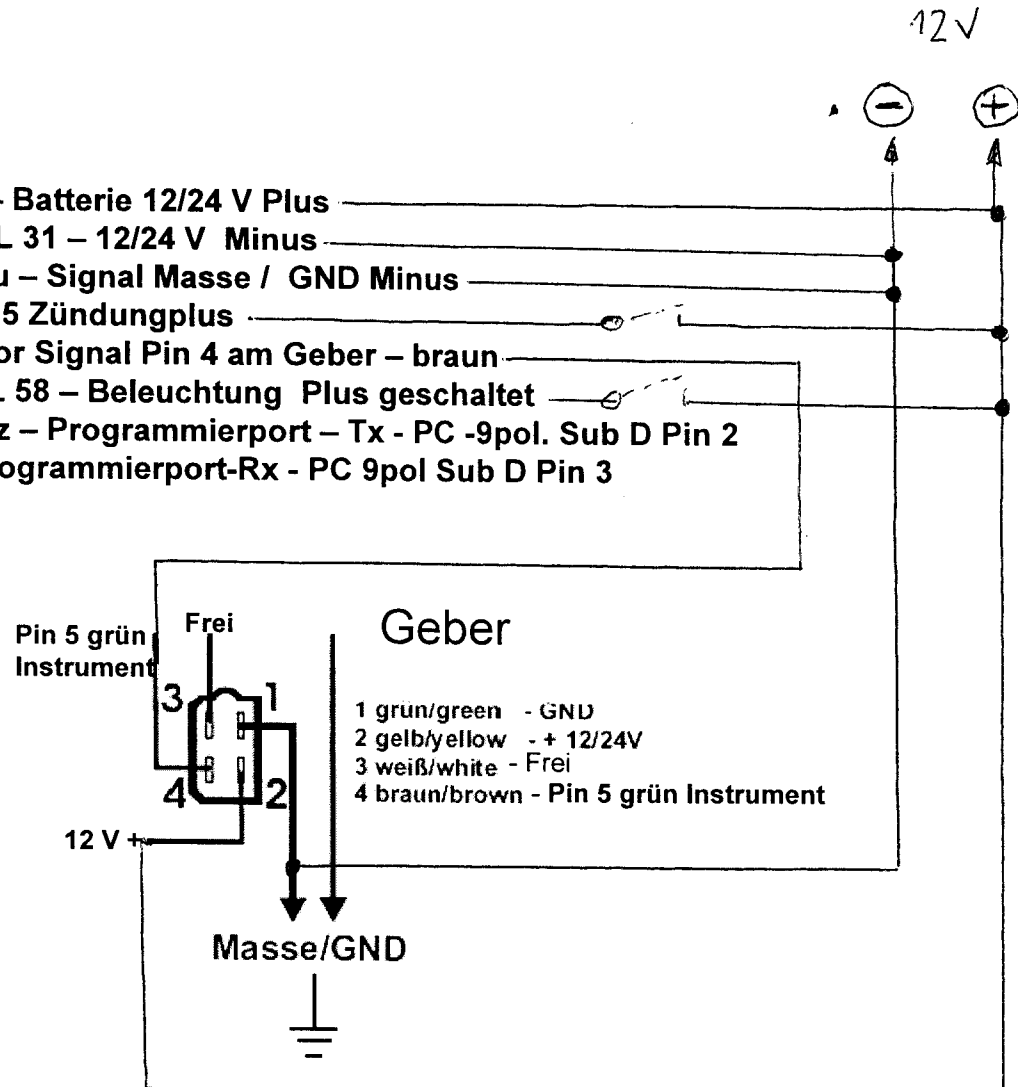

Pin 7 + 8 am Instrument wird nur zum Programmieren der Warnpunktes über PC benötigt.

Wastewater Tank Gauge Vorratsanzeiger für Schmutzwasser

08 601 167

03/06

1-10

1



Sicherheitshinweise:

Nicht rauchen!
Kein offenes Feuer oder Licht!
Das Produkt wurde unter Beachtung der grundlegenden Sicherheitsanforderungen der EG-Richtlinien und dem anerkannten Stand

der Technik entwickelt, gefertigt und geprüft.
Das Gerät ist für den Einsatz in der Sportschiffahrt bestimmt.

Setzen Sie unser Produkt nur bestimmungsgemäß ein. Die Folgen einer nicht bestimmungsgemäßen Verwendung des Produktes können Personenschäden sowie Sachschäden oder Umweltschäden sein. Alle Daten von anderen installierten Geräten mit flüchtigen elektronischen Speichern notieren.

Während des Einbaus beachten:

Den Einbau des Produktes sollten Sie von Ihrer Werft oder von einem darauf spezialisierten Fachmann ausführen lassen. Wenn Sie den Einbau selbst vornehmen, tragen Sie geeignete Arbeitskleidung. Tragen Sie keine weite Kleidung. Sie kann von beweglichen Teilen erfaßt werden. Tragen Sie bei langen Haaren ein Haarnetz.

Bei Arbeiten an der Bordelektrik keinen metallischen oder leitfähigen Schmuck wie Ketten, Armbänder, Ringe etc. tragen.

Vor Beginn der Arbeiten ist der Minuspol der Batterie abzuklemmen, da sonst Kurzschlußgefahr besteht. Kurzschlüsse können Kabelbrände, Batterieexplosionen und Beschädigungen von anderen elektronischen Systemen verursachen. Bitte beachten Sie, daß beim Abklemmen der Batterie alle flüchtigen elektronischen Speicher ihre eingegebenen Werte verlieren und neu programmiert werden müssen.

Lassen Sie vor Beginn der Arbeiten im Motorraum bei Benzinmotoren den Motorraumlüfter laufen.

Beim Einbauort auf den nötigen Freiraum hinter den Bohrungen oder der Einbauöffnung achten. Einbauöffnungen klein vorbohren, mit Konusfräser, Loch-, Stichsäge oder Feile gegebenenfalls vergrößern und fertigstellen. Kanten entgraten. Unbedingt die Sicherheitshinweise der Handwerkerhersteller beachten.

Bei notwendigen Arbeiten ohne Spannungsunterbrechung darf nur mit isoliertem Werkzeug gearbeitet werden.

Die elektrischen Ausgänge des Anzeigergerätes und daran angeschlossene Kabel müssen vor di-

rekter Berührung und Beschädigung geschützt werden. Dazu müssen die verwendeten Kabel eine ausreichende Isolation bzw. Spannungsfestigkeit besitzen und die Kontaktstellen berührungssicher sein.

Auch die elektrisch leitenden Teile der angeschlossenen Verbraucher sind durch entsprechende Maßnahmen vor direkter Berührung zu schützen. Das Verlegen metallisch blanker Kabel und Kontakte ist nicht zulässig.

Nach dem Einbau beachten:

Massekabel an den Minuspol der Batterie fest anklemmen.

Werte der flüchtigen elektronischen Speicher neu eingeben/programmieren.

Prüfen Sie alle Funktionen.



Safety Instructions:

No smoking!

No open fire or lights!

This product has been developed, produced and tested in compliance with the basic safety requirements of EC directives and in accordance

with the established state of the art.

The unit is designed for use in sports boats.

Use our product for the intended purpose only. The consequences of use of the product for other than the intended purpose may be personal injury and damage to property as well as environmental damage.

Make a note of data from volatile electronic memory storage of other installed instruments.

Please note during installation:

The product should be installed by your boatyard or by a person specialising in the installation of such devices.

If you wish to carry out installation yourself, wear suitable working clothing. Do not wear loose-fitting clothing. This may be caught by moving parts. If you have long hair, wear a hair net.

When working on electric equipment, do not wear any metallic or conductive jewellery such as chains, bracelets, rings etc.

Before beginning work, disconnect the negative pole of the battery, since otherwise there is a risk of a short circuit. Short circuits can cause cable fires, battery explosions and damage to other electronic systems. Please note that when the battery is disconnected, all volatile electronic storage units lose the values entered and have to be reprogrammed.

With petrol engines, allow the engine compartment fan to run before beginning work in the engine compartment.

At the installation site, make sure there is sufficient space behind drilled holes or the installation aperture.

First drill small holes at the installation apertures, and enlarge if necessary using tapered drills, compass saws, fretsaws or files. Deburr edges. The safety instructions of the hand tool manufacturer must be observed.

If work has to be carried out without interruptions in voltage, only insulated tools may be used.

The electrical outputs of the display unit and the connected cables must be protected from direct contact and damage. To this end, the cables used must have adequate insulation or dielectric strength, and the contacts must be safe to touch.

The electrically conductive parts of the connected consumers must also be protected from direct contact by suitable means. The installation of bare metal cables and contacts is forbidden.

After installation, please note:

Clamp the earthing cable firmly to the negative pole of the battery.

Enter/program the values of the volatile electronic memory again.

Test all functions.

Wastewater Tank Gauge
Vorratsanzeiger für Schmutzwasser

08 601 167

03/06

1-10

2

**Consignes relatives à la sécurité**

Ne pas fumer!

Par de feu ou de lumière ouverts!

Le produit a été développé, fabriqué et contrôlé en considération des exigences fondamentales régissant la sécurité, qui sont imposées par les Directives de la CE, et compte tenu de la situation reconnue de la technique.

L'appareil est destiné uniquement à l'utilisation en navigation sportive.

Notre produit ne devra être utilisé que conformément à l'usage auquel il est destiné. Les conséquences d'une utilisation du produit non conforme à l'usage prévu risqueront d'être des dommages à des personnes ainsi que des dommages matériels ou des dommages compromettant l'environnement.

Important: pour les appareils de marque autre que VDO, toutes les données électroniques enregistrées dans des mémoires électroniques volatiles devront être notées.

Prière d'observer ce qui suit lors du montage: Vous auriez intérêt à faire monter le produit par vos chantiers navals ou par un professionnel spécialisé dans ce domaine.

Au cas où vous effectuez vous-même le montage, nous vous prions de porter des vêtements de travail appropriés. Ne pas porter de vêtements trop amples. De pareils vêtements risquent d'être saisis par des pièces mobiles. Au cas où vous avez des cheveux longs, nous vous prions de porter un filet sur votre chevelure.

Lors de l'exécution de travaux sur la partie électronique de bord, ne pas porter de bijoux métalliques ou conductibles tels que des chaînes, des bracelets, des bagues, etc.

Avant le commencement des travaux, il sera indispensable de déconnecter le pôle négatif de la batterie, sinon il y aura risque de courts-circuits. Des courts-circuits, de leur côté, risquent d'occasionner des feux de câbles, des explosions de batteries et des endommagements à d'autres systèmes de mémorisation électroniques. Nous vous prions de tenir compte du fait que, lorsque la batterie est déconnectée, toutes les mémoires électroniques volatiles perdent les valeurs qui y sont rangées et qu'elles devront être reprogrammées.

Avant de commencer les travaux à effectuer dans le compartiment du moteur, dans le cas des moteurs à essence, nous vous prions de faire

tourner le ventilateur se trouvant dans le compartiment du moteur.

Tenir compte, à l'emplacement de montage, de l'espace libre nécessaire derrière les perçages ou l'ouverture de montage.

Percer au préalable les ouvertures de montage de petit diamètre. Utiliser une fraise conique, une scie sauteuse pour trous ou une lime pour agrandir le trou et pour le finir. Ebavurer les bords. Observer à tout prix les consignes de sécurité du fabricant des outillages portatifs.

Au cas où des travaux s'avèrent nécessaires sans interruption de la tension, il sera indispensable de travailler exclusivement avec des outils isolés.

Les départs électriques de l'appareil indicateur et les câbles qui y sont raccordés devront être protégés contre des contacts directs et des endommagements. A cet effet, les câbles utilisés devront présenter une isolation suffisante ou une rigidité diélectrique suffisante, et les points de contact devront être à l'abri des contacts accidentels.

Les pièces conductrices électriquement des utilitateurs raccordés devront être protégées par des mesures correspondantes contre les contacts directs. La pose de câbles et de contacts nus métalliquement n'est pas admissible.

Prière d'observer après le montage: Connecter le câble de mise à la masse solidement au pôle négatif de la batterie.

Enregistrer / programmer à nouveau les valeurs qui étaient rangées dans les mémoires électroniques volatiles.

Contrôler toutes les fonctions.

**Indicaciones de Seguridad**

¡No fumar!

¡No producir fuego o llama abierta!

El producto ha sido desarrollado, fabricado y ensayado observando los requisitos básicos de seguridad de las Directivas de la UE y del Estado de la Técnica reconocido.

El aparato está destinado para empleo en la navegación deportiva.

Emplear nuestro producto sólo de acuerdo con las disposiciones. Las consecuencias de un empleo del producto que no respete las disposiciones, pueden ser daños personales, así como daños materiales o daños al medio ambiente.

Anotar todos los datos de los instrumentos que tienen memoria volátil.

Observar durante el montaje:

El montaje del producto se debería realizar por un astillero o por un especialista.

Cuando se haga el montaje por uno mismo, llevar puesta ropa de trabajo apropiada. No vestir ropa amplia, pues puede ser enganchada por piezas en movimiento. Si tiene los cabellos largos, sujételos con una redecilla.

Cuando se trabaje con el equipo eléctrico, no llevar puestos adornos metálicos o conductores, como cadenas, pulseras, anillos, etc.

Antes del comienzo del trabajo hay que desembornar el polo negativo de la batería, pues de lo contrario existe peligro de cortocircuito. Los cortocircuitos pueden causar incendios de cables, explosiones de baterías y daños a otros sistemas de memoria electrónica. Por favor, observar que cuando se desemborna la batería todas las memorias electrónicas volátiles pierden sus valores introducidos y se deben programar de nuevo.

Antes del comienzo de los trabajos en la sala de motores, en caso de motores de gasolina, hacer funcionar el ventilador de la sala.

En el lugar de montaje, prestar atención a que haya espacio libre suficiente detrás de los taladros o de la abertura de montaje.

Taladrar las aberturas de montaje a un diámetro inferior al definitivo. Emplear una fresa cónica, una sierra de perforar, un serrucho de calar o una lima, para ampliar los agujeros y terminarlos. Desbarbar las aristas. Observar obligatoriamente las Indicaciones de Seguridad del fabricante de la herramienta manual.

En caso de trabajos necesarios sin interrupción de la tensión, sólo se debe trabajar con herramientas aisladas.

Las salidas eléctricas del instrumento indicador y los cables conectados a ellas, se deben proteger del contacto directo y de daños. Para ello, los cables empleados deben poseer un aislamiento o una resistencia a la tensión suficiente y los puntos de contacto deben ser seguros contra el contacto.

También hay que proteger del contacto directo las partes conductoras de electricidad del consumidor conectado por las correspondientes medidas. No es admisible el tendido de cables y contactos metálicos desnudos.

Observar después del montaje:

Embornar fuertemente el cable de masa al polo negativo de la batería.

Introducir de nuevo/programar los valores de las memorias electrónicas volátiles.

Comprobar todas las funciones.

Wastewater Tank Gauge
Vorratsanzeiger für Schmutzwasser

08 601 167

03/06

1-10

3

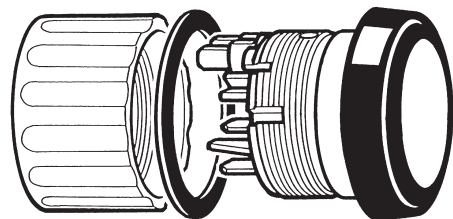

oder
or
ou
o



Bestell-Nr.
Order No.
Référence no.
No. de pedido
■ N05 800 222
VDO LOGIC
■ N05 800 496
VDO Standard
● N05 801 110

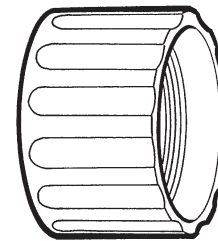

oder
or
ou
o

A

B

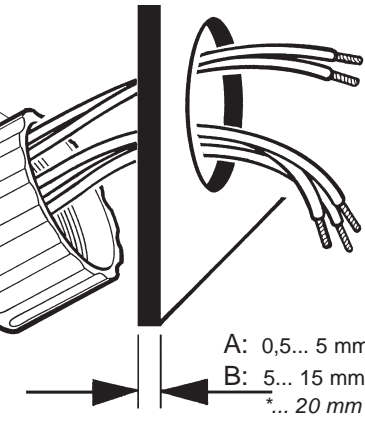

A: 0,5... 5 mm
B: 5... 15 mm
*... 20 mm

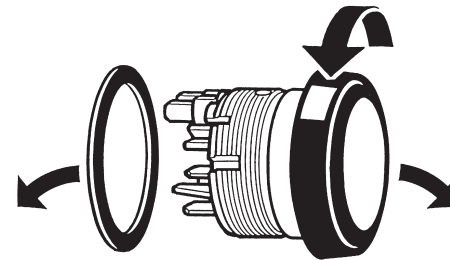
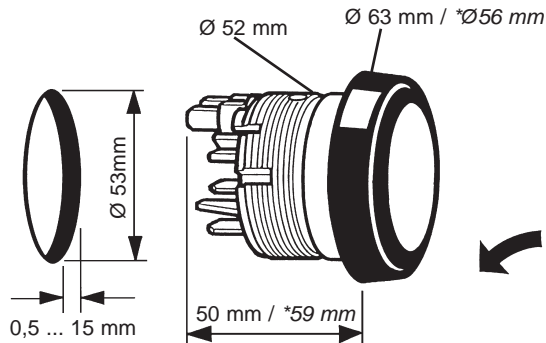

Montieren Sie den Anzeiger mit Bolzen und Bügel (Bestell-Nr. N05 800 766 / *N05 800 696), wenn starke Schwingungsbeanspruchung am Einbauort zu erwarten ist (z.B. bei Hochgeschwindigkeitsbooten).
Install the display unit with the studs and the clamp (order no. N05 800 766 / *N05 800 696) if exceptional stresses due to vibrations are to be expected at the point of installation (e.g. high-speed-boats).
Monter l'appareil indicateur au moyen des pivots et de l'étrier lorsque (Référence no. N05 800 766 / *N05 800 696) des sollicitations exceptionnelles dues à des vibrations sont à craindre à l'emplacement de montage (par ex.: vitesse maximale du bateau).
Montar el instrumento de indicación con el perno de anclaje y la horquilla (No. de pedido N05 800 766 / *N05 800 696), cuando sean de esperar esfuerzos de vibración fuera de lo normal en el lugar de montaje (p.e. embarcación de alta velocidad).

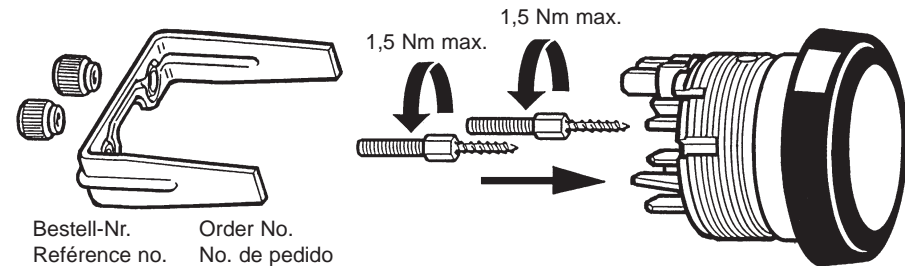
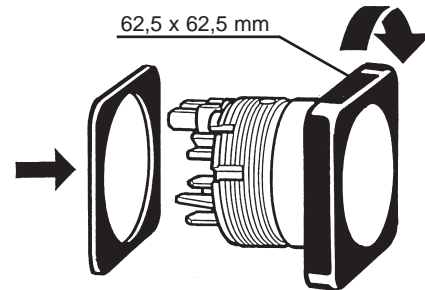
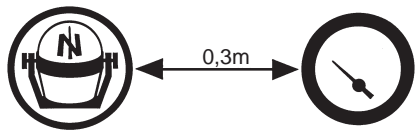

Bestell-Nr. Order No.
Référence no. No. de pedido
N05 800 766
*N05 800 696

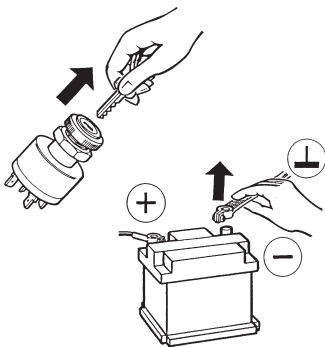
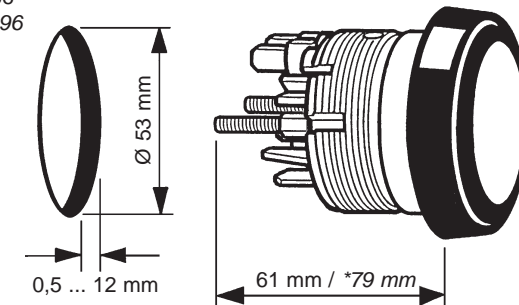

Achtung: Frontrahmenwechsel ist bei Anzeigegeräten mit Chromfrontring nicht möglich.
Caution: The front frame cannot be changed on display units with chrome bezel.
Attention! Il n'est pas possible de procéder à un changement de cerclage frontal sur des appareils indicateurs à couronne frontale.
Atención: En instrumentos de indicación con bisel cromado no es posible el cambio del marco frontal.

*: gilt für Chromfrontring
*: valid for chrome bezel
*: valable pour cerclage chromé
*: válido para bisel cromado

Wastewater Tank Gauge
Vorratsanzeiger für Schmutzwasser

08 601 167

03/06

1-10

4



**Sicherheitshinweise
(elektrischer Anschluß):**

Bei der elektrischen Kabelverlegung benutzen Sie vorhandene Kabelkanäle und Kabelstränge, führen Sie die Kabel jedoch nicht parallel zu Zündkabeln oder parallel zu Kabeln, die zu großen Stromverbrauchern führen. Fixieren Sie die Kabel mit Kabelbindern oder Klebeband. Führen Sie die Kabel nicht über bewegliche Teile. Achten Sie darauf, daß die Kabel keinen Zug-, Druck- oder Scherkräften ausgesetzt sind. Wenn die Kabel durch Bohrungen geführt werden, schützen Sie die Kabel mittels Gummitüllen oder ähnlichem. Benutzen Sie zum Abisolieren der Kabel nur eine Abisolierzange. Stellen Sie die Zange so ein, daß keine Litzen beschädigt oder abgetrennt werden. Für neu zu schaffende Verbindungen verwenden Sie handelsübliche Quetschverbinder. Nehmen Sie Quetschverbindungen nur mit einer Kabelquetschzange vor. Achten Sie auf die Sicherheitshinweise der Handwerkerhersteller. Isolieren Sie freigelegte Litzen so, dass keine Kurzschlüsse entstehen können. Achtung: Kurzschlußgefahr durch fehlerhafte Verbindungsstellen oder beschädigte Kabel. Kurzschlüsse im Bordnetz können Kabelbrände, Batterieexplosionen und Beschädigungen anderer elektronischer Systeme verursachen. Deshalb müssen alle Verbindungen der Spannungsversorgung mit verschweißbaren Stoßverbindern versehen und ausreichend isoliert sein. Achten Sie besonders auf einwandfreie Masseverbindungen. Falschanschlüsse können zu Kurzschlüssen führen. Schließen Sie die Kabel nur entsprechend dem elektrischen Anschlußplan an.



**Safety Instructions
(electrical connection):**

To install the electric cables, use existing cable ducts and looms, but do not run the cables parallel to ignition cables or parallel to cables leading to powerful consumers. Secure the cables using cable binders or adhesive tape. Do not run the cables over moving parts. Ensure that the cables are not exposed to any tensile, compressive or shear forces. If the cables have to be run through drilled holes, protect the cables using grommets or rubber bushings etc. Use only a cable stripper to strip the cables. Adjust the cable stripper so that the individual strands are not damaged or cut off. New connections should only be made using soft solder, or with commercial crimp connectors. Crimped connections should only be made using cable crimping pliers. The safety instructions of the hand tool manufacturer must be observed. Insulate exposed leads in such a way that short circuits cannot occur. Caution: Risk of short circuit through faulty junctions or damaged cables. Short circuits in the electrical system can cause cable fires, battery explosions and damage to other electronic systems. For this reason, all connections in the voltage supply system must be either soldered or fitted with weldable connectors and adequately insulated. Pay particular attention to correct earth connections. Incorrect connections can lead to short circuits. The cables must only be connected in accordance with the electrical terminal connection diagram.



**Consignes relatives à la sécurité
(raccordement électrique):**

Lors de la pose des câbles électriques, il y aura lieu d'utiliser les caniveaux à câbles et les faisceaux de câbles, en veillant à ce que les câbles ne soient pas posés parallèlement aux câbles d'allumage ou parallèlement à des câbles posés à destination de trop grands utilisateurs de courant. Immobiliser les câbles au moyens de ligatures ou de bandes adhésives. Ne pas poser les câbles par-dessus des pièces mobiles. Veiller à ce que les câbles ne soient pas exposés à des forces de traction, de pression ou de cisaillement. Lorsque les câbles sont posés à travers des perçages, protéger les câbles au moyen de passe-câbles en caoutchouc ou autres. Pour dénuder les conducteurs de câbles, utiliser uniquement une pince à dénuder. Régler la pince à dénuder de telle manière que tout endommagement ou toute séparation des torsions soit exclue. Les nouvelles liaisons à confectionner devront être uniquement soudées par brasage tendre. L'on pourra aussi confectionner les liaisons par sertissage en utilisant des douilles à sertir d'un type commercial courant. Les liaisons obtenues par sertissage ne devront être entreprises qu'au moyen d'une pince de sertissage pour câbles. Veiller à l'observation des Consignes de Sécurité des fabricants d'outillages portatifs. Les torsions dénudées devront être isolés de telle manière que des courts-circuits ne puissent pas se produire. Attention! Danger de courts-circuit par suite de l'absence de points de liaison ou d'endommagements de câbles. Des courts-circuits dans le réseau de bord peuvent occasionner des feux de câbles, des explosions de batteries et des endommagements d'autres systèmes électroniques. Pour cette raison, toutes les liaisons du réseau d'alimentation en tension électrique devront soit être soudées, soit être pourvues de connecteurs soudables et être suffisamment isolées. Nous vous prions de veiller tout particulièrement à des raccordements à la masse irréprochables. De mauvais raccordements risquent de conduire à des courts-circuits. Nous vous prions de raccorder les câbles uniquement selon le schéma de raccordement électrique.



**Indicaciones de Seguridad
(conexión eléctrica):**

Para el tendido de cables eléctricos utilizar los canales para cables y los haces de cables existentes; sin embargo, no conducir los cables paralelos a los cables de encendido o paralelos a cables que conducen a los grandes consumidores de corriente. Fijar los cables con alambre de unión o cinta adhesiva. No conducir los cables sobre piezas móviles. Prestar atención a que los cables no estén expuestos a ninguna fuerza de tracción, de compresión o de cortadura. Cuando los cables sean conducidos a través de agujeros, protegerlos con manguitos de goma o similares. Utilizar para el pelado de los cables sólo alicates pelacables. Ajustar los alicates de tal modo que no se dañe o se corte ningún cordón conductor. Soldar con estaño las conexiones a formar nuevas sólo con el método de estañado blando o emplear conexiones por presión usuales en el comercio. Efectuar las conexiones por presión sólo con unos alicates para unir por presión los cables. Prestar atención a las Indicaciones de Seguridad del fabricante de la herramienta manual. Aislar los cordones tendidos libres de tal modo que no se pueda originar ningún cortocircuito. Atención: Existe peligro de cortocircuito por puntos de unión defectuosos o por cables dañados. Los cortocircuitos en la red de a bordo pueden causar incendios de cables, explosiones de baterías y daños a otros sistemas electrónicos. Por tanto, todas las conexiones de la alimentación de tensión deben estar, o bien estañadas, o provistas de conectores a tope para soldar y suficientemente aisladas. Prestar especial atención a perfectas conexiones a masa. Las conexiones falsas pueden causar cortocircuitos. Conectar los cables sólo de acuerdo con el esquema de conexiones eléctrico.

Wastewater Tank Gauge
Vorratsanzeiger für Schmutzwasser

08 601 167

03/06

1-10

5

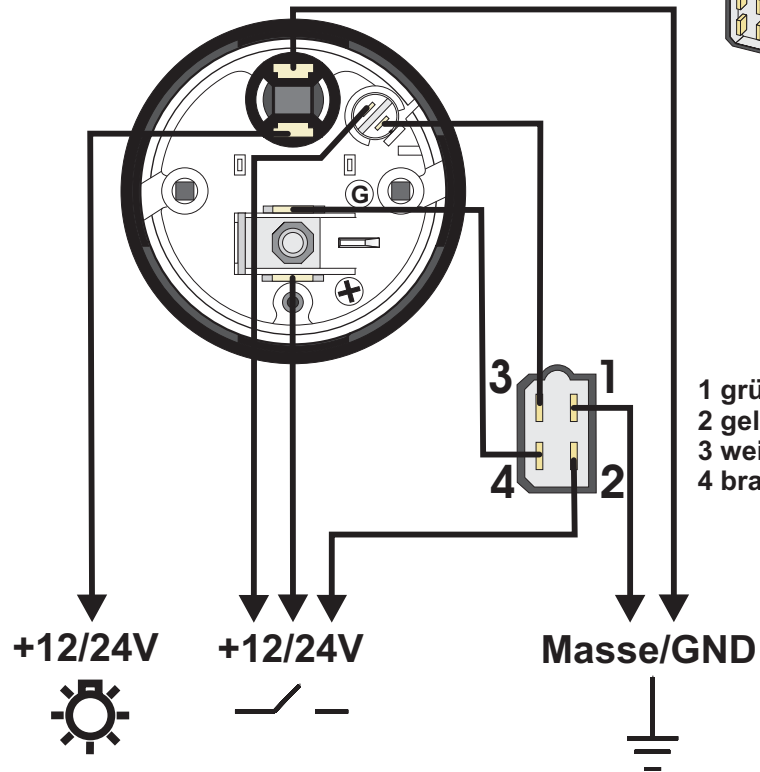
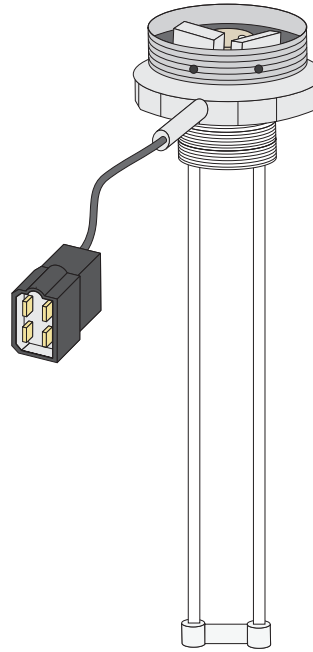

Belastbarkeit des Schaltausgangs max. 1A
Max Load for the makepoint 1A

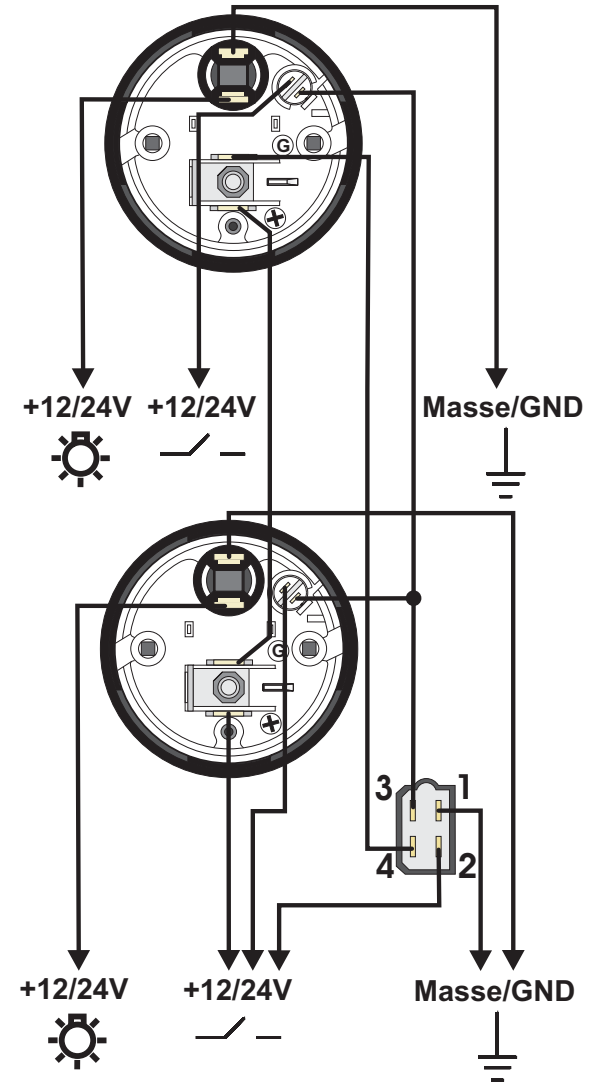

12V = max 2 Anzeiger
12V = max. 2 gauges

24V = max 6 Anzeiger
24V = max. 6 gauges

Wastewater Tank Gauge
Vorratsanzeiger für Schmutzwasser

08 601 167

03/06

1-10

6

Gebereinbauort:

Installieren Sie den Geber an der vom Tankhersteller schon vorgesehenen Montageöffnung (Montageflansch) oder an einer noch herzustellenden Montageöffnung im Wassertank an einer günstigen Stelle für die Vorratsmessung. Die günstigste Stelle für die Montageöffnung liegt bei einem rechteckigen Wassertank in der Mitte des Tanks, bei Wassertanks mit anderer Geometrie auf ca. einem Drittel zur tiefen Seite. Wenn ein großer Inspektionsdeckel im Wassertank vorhanden ist, und er günstig positioniert ist, bringen Sie die Montageöffnung hier an.

Um einen zuverlässigen Betrieb des Gebers im Schmutzwassertank zu gewährleisten ist dieser von Zeit zu Zeit zu reinigen.

Die Zeitintervalle hängen unter anderem von der Nutzungshäufigkeit des Tanks und von den Medien im Tank ab. Zur Reinigung demontieren Sie den Tankgeber und spülen Sie die beiden Messstäbe unter fließendem Wasser. Hartnäckige Verschmutzungen sind mit einer weichen Bürste vorsichtig zu entfernen. Beschädigen Sie dabei nicht die weiße Beschichtung der Stäbe.

Der Tank sollte nach dem abpumpen mit Wasser gespült werden.

Sicherheitshinweise:

Muß eine Montageöffnung hergestellt werden, entleeren Sie den Wassertank vorher vollständig. Bauen Sie wenn möglich den Tank aus.



Bohren Sie die Montageöffnung klein vor. Verwenden Sie Konusfräser, Loch-, Stichsäge oder Feile um die Bohrung zu vergrößern und fertigzustellen. Entgraten Sie die Kanten. Beachten Sie unbedingt die Sicherheitshinweise der Handwerkzeughersteller.

Wassertank von Bohr-, Feil- und Sägerückständen reinigen.

Füllen Sie nach erfolgtem Einbau den Wassertank wieder mit Frischwasser auf.

Sensor installation location:

Install the sensor in the installation aperture provided for by the tank manufacturer (installation flange), or in another installation aperture still to be created in the tank, at a point suitable for measuring the contents.

The most favourable point for the installation aperture is in the centre of the tank cover in the case of rectangular tank, and at about one third towards the deep side in the case of other tanks. If there is a large inspection cover on the tank, and if it is suitably placed, make the installation aperture there.

The transducer must be cleaned from time to time in order to ensure its reliable operation in the waste-water tank.

The cleaning intervals will depend entirely on the tank's frequency of use and on the fluids in the tank.

For the purpose of cleaning, please remove the tank's transducer and rinse the two measuring probes under running water. Carefully remove any stubborn fouling using a soft brush. Be careful not to damage the white coating of the probes while performing this work.

Tank should be cleaned with water after pumping it empty.

**Safety Instructions:**

If an installation aperture has to be made, the water tank must first be emptied completely.

If possible, remove the tank.

First drill small holes at the installation apertures. Use tapered drills, compass saws, fretsaws or files to enlarge and complete the hole. Deburr the edges. The safety instructions of the hand tool manufacturer must be observed.

Clean the tank of residue from drilling, filing and sawing.

When installation is finished, refill the water tank with fresh water.

Emplacement de montage du capteur:

Installer le capteur sur l'ouverture de montage déjà prévue par le constructeur du réservoir (bride de montage) ou sur une ouverture de montage encore à confectionner dans le réservoir à eau, en un endroit avantageux pour la mesure du contenu du réservoir.

L'emplacement le plus avantageux pour l'ouverture de montage se trouve au milieu du couvercle du réservoir, dans le cas d'un réservoir à eau rectangulaire. Dans le cas d'autres réservoirs à eau, il se trouve à environ un tiers par rapport à l'endroit le plus profond.

Lorsque le réservoir à eau possède un grand couvercle d'inspection et que celui-ci est positionné avantageusement, il y a lieu de mettre l'ouverture de montage à cet endroit.

Nettoyez de temps en temps le transmetteur pour garantir qu'il fonctionne de manière irréprochable dans la citerne d'eaux sales. Les intervalles de temps dépendent entre autres de la fréquence d'utilisation de la citerne et des matières que contient la citerne. Pour le nettoyage, démontez le transmetteur de la citerne et rincez les deux jauges à l'eau courante. Éliminez avec précaution les saletés persistantes avec une brosse douce. Veillez alors à ne pas endommager le revêtement blanc des jauges.

Après la vidange, le réservoir doit être rincé avec de l'eau.

**Consignes relatives à la sécurité:**

Lorsque l'obligation se présente de confectionner une ouverture de montage, le réservoir à eau devra être vidé intégralement au préalable.

Démonter si possible le réservoir.

Percer au préalable les ouvertures de montage de petit diamètre. Utiliser une fraise conique, une scie sauteuse pour trous ou une lime pour agrandir le trou et pour le finir. Ebavurer les bords. Observer à tout prix les consignes de sécurité du fabricant des outillages portatifs.

Nettoyer le réservoir à eau pour le débarrasser des résidus de perçage, de limage et de sciage. Une fois que le réservoir à eau a été monté, le remplir à nouveau d'eau fraîche.

Lugar de montaje del transmisor:

Instalar el transmisor en la abertura de montaje (brida de montaje) ya prevista por el fabricante del tanque, o en una abertura de montaje en el tanque de agua a realizar en un lugar favorable para la medición de la reserva.

El lugar más favorable para la abertura de montaje en un tanque de agua rectangular, está en el centro de la tapa del tanque, en otros tanques de agua a un tercio de la cara del fondo.

Cuando exista una tapa de inspección grande en el tanque de agua y esta tapa esté favorablemente posicionada, colocar la abertura de montaje en ese punto.

Para garantizar un funcionamiento fiable del transmisor situado en el depósito de aguas residuales, éste deberá limpiarse periódicamente.

Los intervalos de limpieza dependen, entre otros, de la frecuencia de uso del depósito y de los medios contenidos en el mismo.

Para efectuar la limpieza, desmonte el transmisor del depósito y enjuague con agua corriente las dos varillas de medición. La suciedad persistente deberá eliminarse cuidadosamente con un cepillo suave. Preste atención a no dañar el revestimiento blanco de las varillas.

El tanque debe limpiarse con agua después de vaciar la bomba.

**Indicaciones de Seguridad:**

Si se debe hacer una abertura de montaje, previamente vaciar el tanque de agua por completo.

Cuando sea posible, desmontar el tanque.

Taladrar las aberturas de montaje a un diámetro inferior al definitivo. Emplear una fresa cónica, una sierra de perforar, un serrucho de calar o una lima, para ampliar los agujeros y terminarlos. Desbarbar las aristas. Observar obligatoriamente las Indicaciones de Seguridad del fabricante de la herramienta manual.

Limpiar el tanque de agua de las virutas de taladrar, serrar y limar.

Después de realizado el montaje del tanque, llenarlo de nuevo con agua dulce.

Wastewater Tank Gauge Vorratsanzeiger für Schmutzwasser

08 601 167

03/06

1-10

7

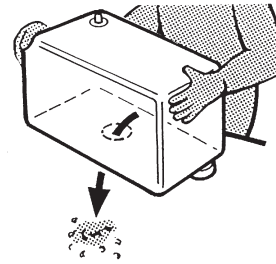
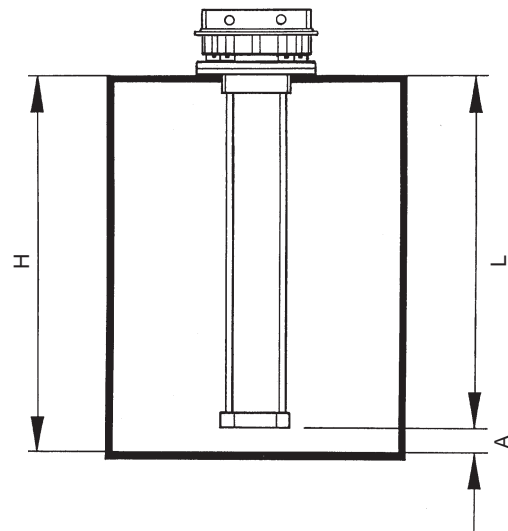

Montageöffnung
Installation aperture
Ouverture de montage
Abertura de montaje

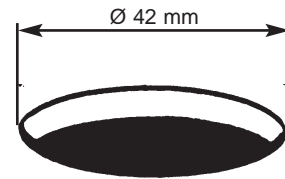

$$H = L + A$$

H = Tankhöhe
L = Einbautiefe
A = Abstandsmaß zwischen Geberunterkante und Tankboden:
min 10mm, max 15mm.

H = tank height
L = installation depth
A = distance from lower edge of sensor to tank floor:
min. 10 mm, max. 15 mm.

H = Hauteur
L = Profondeur de montage
A = Dimensions de l'écartement entre le bord inférieur du capteur
et le fond du réservoir: 10 mm au minimum et 15 mm au maximum.

H = Altura del tanque
L = Profundidad de montaje
A = Dimensión de la distancia entre la arista inferior del transmisor
y el fondo del tanque: mín. 10 mm, máx. 15 mm.

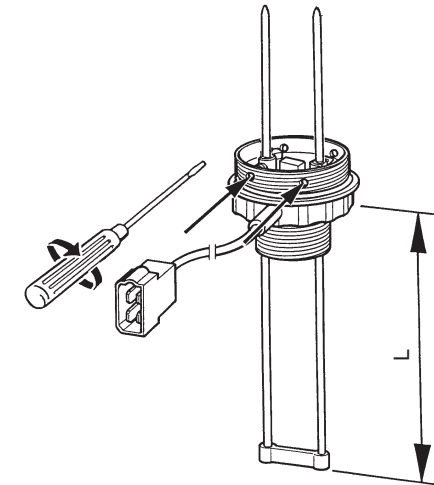
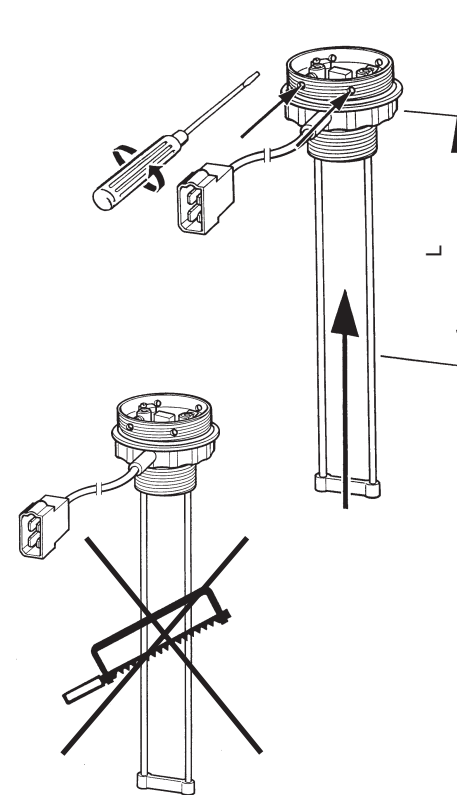

Zulässige Stablänge
Allowed length of the rods
Longueur de tige autorisée

200 mm - 600 mm
600 mm - 1200 mm
1200 mm - 1500 mm



Beschädigen Sie nicht die Oberfläche des lackierten Rundstabes. Kürzen Sie die Rundstäbe nur oben. Die gekürzten Rundstäbe dürfen nicht entfernt werden, da beim Wiedereinsetzen der Stäbe Dichtringe beschädigt werden können.

Do not damage the surface of the enamelled round rod. Only shorten the round rods at the top. The shortened rods must not be removed at any time, because gaskets may be damaged during reinstallation of the rods.

Ne pas endommager la surface de la tiges recouverte de peinture.

Ne raccourcir les barres rondes qu'en haut. Il est interdit d'éliminer les barres raccourcies parce qu'il est possible de détériorer les garnitures pendant la réinstallation.

No dañar la superficie de la barra redonda pintada.

Acortar las barras redondas sólo por arriba.

No quitar las barras redondas acortadas, para que los anillos obturados podrian estar estropeados.

Wastewater Tank Gauge
Vorratsanzeiger für Schmutzwasser

08 601 167

03/06

1-10

8

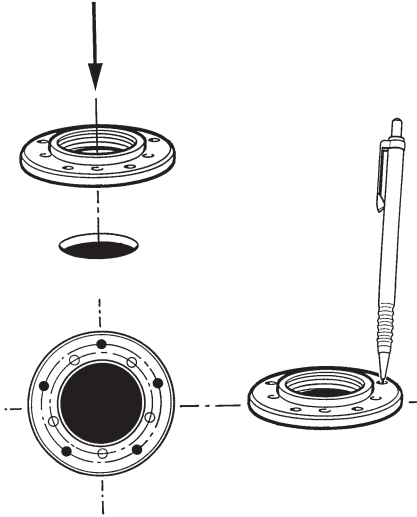
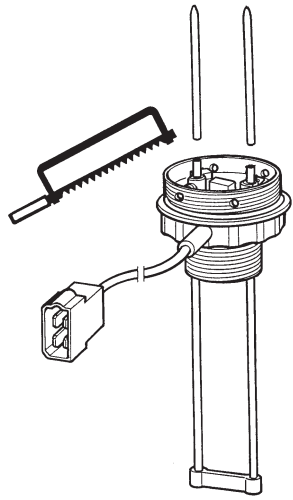

Weichgummidichtung
Soft rubber seal
Joint d'étanchéité en caoutchouc mou
Colocar una junta de goma blanda

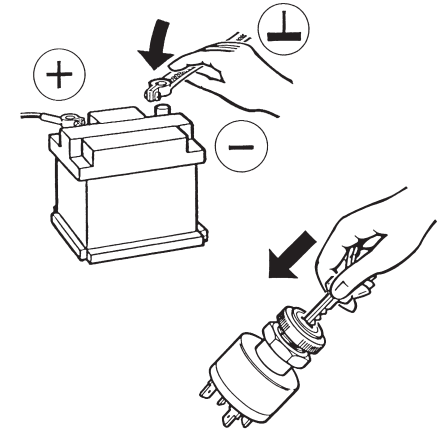
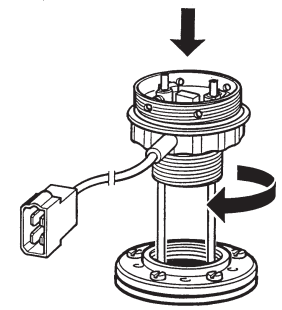
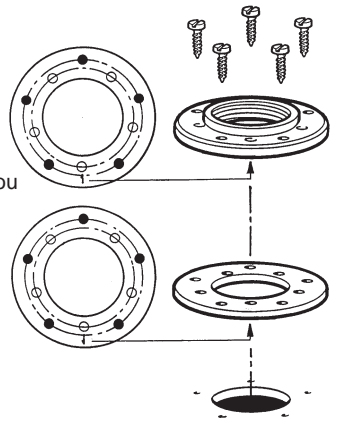

08 601 167

Wastewater Tank Gauge Vorratsanzeiger für Schmutzwasser

08 601 167

03/06

1-10

9



Geber und Vorratsanzeiger müssen aufeinander abgestimmt sein. Einstellung der Abstimmung mit einem isolierten Schraubendreher über das Potentiometer im Geber nur bei voll gefülltem Wassertank.

The sensor and the level gauge must be calibrated to each other. The calibration is set with an insulated screwdriver using the potentiometer in the level gauge, only when the water tank is full.

Le capteur et l'indicateur de niveau de remplissage du réservoir doivent concorder l'un avec l'autre. Le réglage de la concordance au moyen d'un tournevis isolé, via le potentiomètre disposé dans l'indicateur de contenu du réservoir, ne pourra être effectué que lorsque les réservoir à eau est entièrement rempli.

El transmisor y el indicador de reserva deben estar sintonizados entre sí. Hacer el ajuste de la sintonización con un destornillador aislado sobre el potenciómetro en el indicador de reserva, sólo con el tanque de agua completamente lleno.

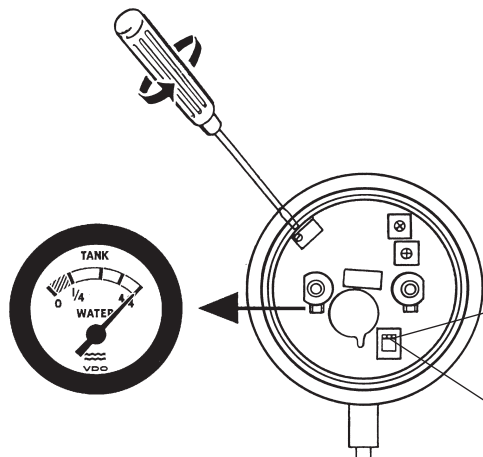
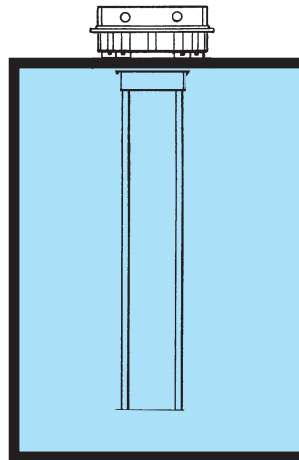

Schalterstellung

- 1 Anschluß an Ocean Line Anzeiger
- 0 Anschluß an Logic Combi oder EDB

Switch Setting

- 1 Connection to Ocean Line Indicator
- 0 Connection to Logic Combi or EDB

Alarm

Einstellmöglichkeiten:

Alarm	Bereich
unterer	0%-33%
oberer	66% - 100%

Adjustments:

Alarm	Range
Low	0%-33%
High	66% - 100%

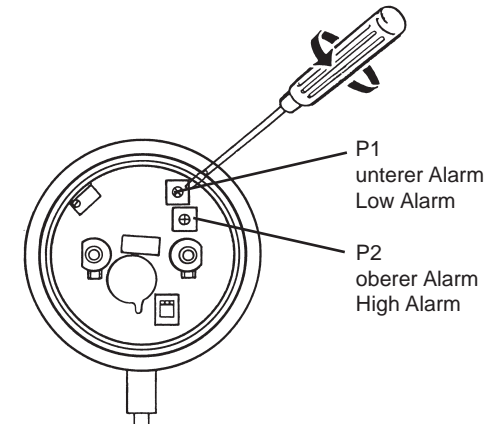

Wird der untere Alarm nicht benötigt Poti P1 vorsichtig auf Linksanschlag drehen.
Wird der obere Alarm nicht benötigt Poti P2 vorsichtig auf Rechtsanschlag drehen.

If the Low Alarm is not needed turn P1 clockwise to min.value (right end) carefully.
If the High Alarm is not needed turn P2 counterclockwise to max.value (left end) carefully.

Wastewater Tank Gauge Vorratsanzeiger für Schmutzwasser

08 601 167

03/06

1-10

10

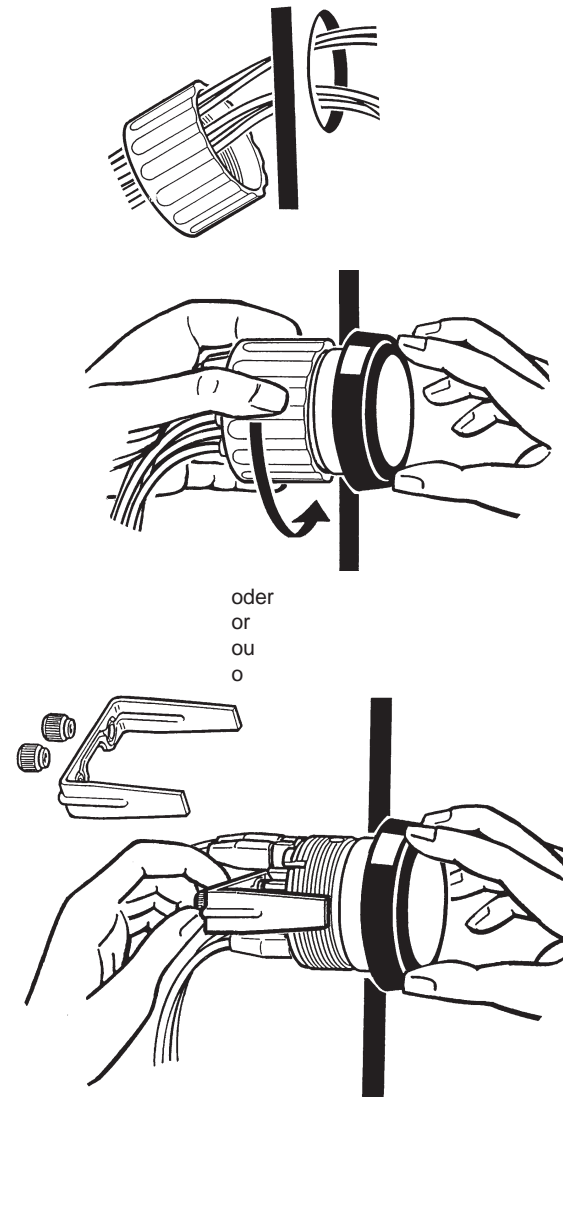
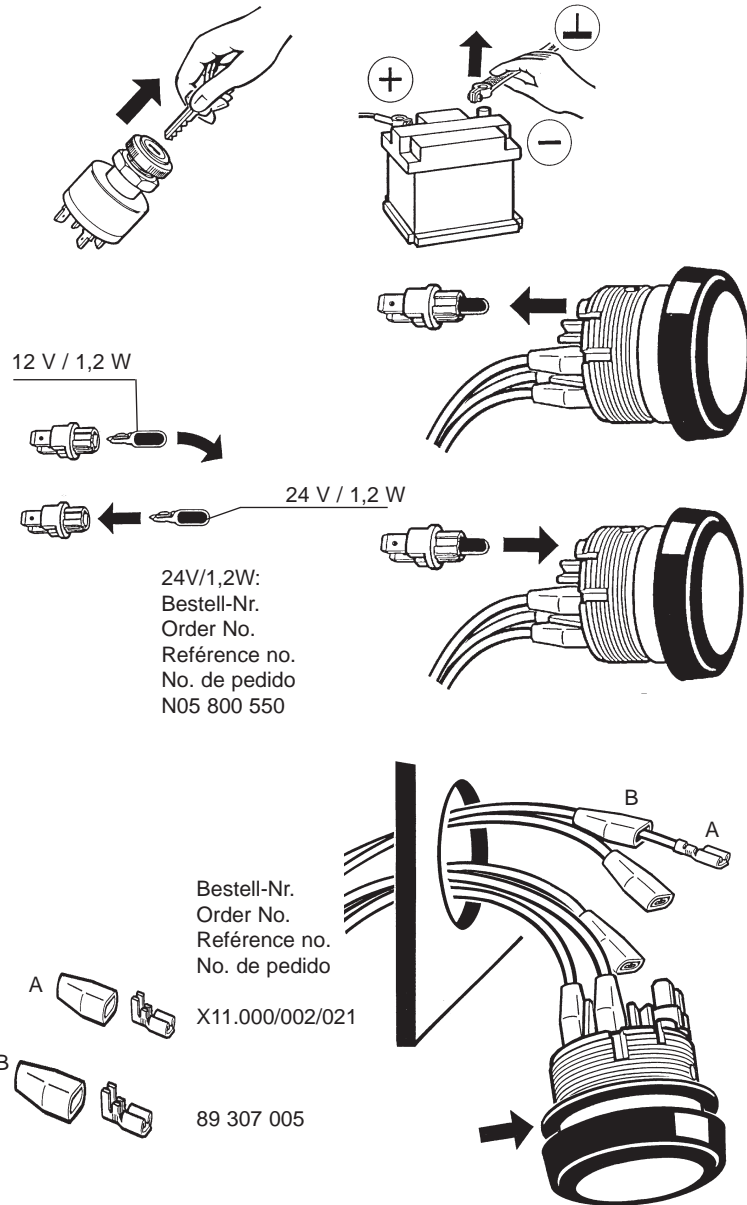

Achtung: Deckglas und Frontrahmen nur mit Wasser reinigen.
Keine chemischen Mittel verwenden.

Caution: Window and bezel module to be cleaned with clear water only. Do not apply any chemicals

Attention: Nettoyer le verre et le cadre enjoliveur exclusivement avec de l'eau.

Atención: Limpiar el vidrio y placa frontal, exclusivamente con agua.
No emplear sustancias químicas.

